

Futaba®

8FG SUPER

14-KANALS RADIOANLÄGGNING
Inställbar för FASST-2,4GHz Multi-ch eller 7-ch mod



BRUKSANVISNING

CE 0682 0

1M23N22209

INNEHÅLLSFÖRTECKNING

INLEDNING	4	INSTALLATION AV MOTTAGARE OCH SERVON	28
•Service och övrig information	4	•Anslutning av mottagare och servon	28
•Laddning av batterier (allmänt).....	5	•S.BUS	28
•Åtgärder före flygning.....	7	•Anslutning av servon för olika typer av modeller.....	29
FÖRBEREDELSE	8	•Monteringsanvisningar för mottagare och servon	33
•Egenskaper	8	•Mottagarantennen	34
•Innehåll och tekniska specifikationer	9	GRUNDLÄGGANDE MODELLINSTÄLLNINGAR	35
•Tillbehör	10	•Motor/segelflygplan	35
•Sändarens manöverdon.....	11	•Helikopter.....	37
Sändarantennen	12	SYSTEMMENYNS FUNKTIONER	41
LED monitor.....	12	Trainer (lärare/elev).....	42
Omkopplare (SA-SH).....	12	Display (LCD-fönstret)	45
Rattar (LD, RD)	13	User Name (ägarens namn)	46
Sidospakar (LS, RS).....	13	Sound.....	47
Digitala trimrar (T1-T4).....	13	H/W Setting (manöverdonens funktion)	48
Touch sensor	14	Sändarinformation	50
Inställning av spakar.....	15	LINKAGEMENYNS FUNKTIONER	51
SD kort	16	(Gemensamma funktioner)	
Anslutningar	17	Tabell över Linkagemenyens funktioner	51
Hantering av sändarbatteriet.....	18	Servo Monitor	52
•Mottagaren	19	Model Select.....	53
HANDHAVANDE	20	Model Type.....	55
•Laddning av batterier	20	Frequency.....	57
•Till- och frånslag av sändaren	21	Function	58
Larm för låg batterispänning.....	21	Sub-Trim	60
Automatiskt frånslag av sändaren.....	21	Servo Reverse	61
Varningar vid tillslag av sändaren.....	21	Fail Safe.....	62
•Registrering av ägarens namn.....	21	End Point	63
•Startfönstret	22	Throttle Cut (bara motorflygplan och helikopter).....	64
Användardefinierad meny.....	23	Idle Down (bara motorflygplan)	65
•Mottagarens arbetsmod (R6208SB).....	24	Swash Ring (bara helikopter)	66
•Kanalinställning av S.BUS servo (R6208SB).....	25	Swash (bara helikopter, utom för H-1).....	67
•Länkning (T8FGS/R6208SB)	26	T1-T4 Inställning (digitala trimrar).....	70
•Räckviddskontroll	27	Warning (mixervarning).....	71
		Data Reset	72

MODEL MENYNS FUNKTIONER	73	Throttle Hold	121
• Gemensamma funktioner	73	Swash Mix	122
Servo Monitor (linkagemenyn)	52	Throttle Mix	123
Condition Select (segelflyg och helikopter) ..	74	PIT to RUD (revolution mix)	124
Dual Rate	76	Gyro (för gyron av typen GY)	125
Program Mix	78	Governor	127
Fuel Mix (motorflygplan och helikopter)	80		
• Motor-/segelflygplan	82	APPENDIX	129
Model menyns funktioner	82	Timer ST1/ST2	129
Pitch Curve (VPP, bara motorflygplan)	84	Val av omkopplare/manöverdon	131
Throttle Curve	85		
Throttle Delay	86		
AIL Differential (utom för 1-AIL)	87		
Flap Setting (2-FLP eller flera)	88		
AIL till Camber FLP (2-AIL+2-FLP eller flera)	89		
AIL till Brake FLP (Glid only, 4-FLP)	90		
AIL till RUD	91		
RUD till AIL	92		
Camber Mix (utom för 1-AIL)	94		
ELE till Camber (utom för 1-AIL)	96		
Camber FLP till ELE (2-AIL+1-FLP eller flera)	97		
Butterfly (bara segelflygplan, normal vinge 2-AIL eller flera, flygande vinge 2-AIL+1FLP eller flera)	98		
Trim Mix (bara segelflygplan, 2-AIL eller flera)	100		
Airbrake (bara flygplan, 2-AIL eller flera) 102			
Gyro (bara flygplan, för gyron av typen GYA)	104		
V-tail	106		
Ailevator	107		
Winglet (bara flygande vinge)	108		
Motor	109		
RUD till ELE	111		
Snap Roll	112		
• Helikopterfunktioner	114		
Model menyns funktioner	114		
PIT Curve/Pit trim	115		
THR Curve/Throttle hover trim/Throttle limiter	118		

Inledning

Tack för att Du valt en Futaba® FASST-2.4GHz* 8FG SUPER radioanläggning för flygplan/helikopter. Anläggningen är konstruerad för att passa både för nybörjare och för avancerade piloter. Läs igenom bruksanvisningen noggrant för att få ut det mesta av anläggningen.

*FASST: Futaba Advanced Spread Spectrum Technology

Om Du av någon anledning fastnar på något under läsningen av bruksanvisningen, fortsätt ändå att läsa vidare. En förklaring kan på ett annat sätt ges senare i beskrivningen.

Ett bra sätt att lära sig anläggningens funktioner, är att koppla upp mottagare och servon på arbetsbänken och se hur servona reagerar på olika inställningar (programmeringar) av sändaren.

Service och övrig information

Generalagent

Minicars Distribution AB
Annelundsgatan 17C
749 40 Enköping
Konsument tel. 0171-14 30 00
Internet: www.minicars.se e-mail: info@minicars.se

Service

Om anläggningen behöver skickas in för service notera följande:

- problemets art och omständigheter
- lista vad som skickats in och vad som skall repareras
- namn, adress och telefonnummer
- vid återopande av garantireparation, bilägg kopia på kvittot/garantibevis

FUTABA service
Hägersborgsvägen 2
S-723 55 VÄSTERÅS
Tel: 021-205 15 (kvällstid)

Övrig information

För information om närbelägna klubbar, flygfält mm, kontakta:

Sveriges Modellflygförbund (SMFF)
Box 4015
600 04 Norrköping
<http://www.modellflygforbund.se>
Tel: 011-13 38 50
Fax: 011-36 82 14

Svenska RC-Flygförbundet (RCFF)
<http://www.rcflyg.se>

Laddning av batterier

Det finns fyra typer av laddningsbara batterier för hobbybruk. NiCd (nickel-cadmium), NiMH (nickel-metallhydrid), LiPo (litium-polymer)/LiIon (litium-jon) och LiFe. De senare typerna ersätter allt mer NiCd batterier som innehåller det mycket miljöfarliga ämnet kadmium. LiPo är på stark frammarsch pga sin höga energitäthet och LiFe pga sin tolerans vad gäller laddning och urladdning.

NiCd/NiMH

I grunden fungerar NiMH batterier ungefär lika som motsvarande av NiCd. Man skall dock inte förvara NiMH batterier helt urladdade, helst inte lägre än 1 volt/cell. De flesta NiMH batterier förlorar kapacitet (körtid) om de förvaras med lägre spänning än så.

NiMH batterier har en större självurladdningsfaktor än NiCd batterier. Tänk på att alltid ladda batterierna innan du skall använda din radiostyrda modell.

Den vanligaste orsaken till haverier är dåligt laddade/underhållna batterier!

Långsamladdning rekommenderas alltid av sändar- och mottagarbatterierna oavsett om de är av NiMH eller NiCd typ. För att räkna ut laddtiden, tag den nominella kapaciteten (räknat i mAh) och dividera med 10 (sk C/10 laddning). Det ger strömmen (mA) för 14 timmars laddning.

Vid snabbaddning rekommenderas en sk peakladdare. Dessa fungerar på så sätt att de känner av en spänningsminskning ($-\Delta V$) över batteriet när det är fulladdat och slår av laddningen. Lämna aldrig en laddare med batteri utan uppsikt. Slå alltid av laddningen om batteriet blir varmare än ca 45°C under laddningen.

Håll snabbaddning nere till ett minimum och använd den endast när det är befogat (t ex ute på fältet). Med snabbaddade batterier sätts sändarens varningslarm igång för sent och man får ut kortare användningstid (lägre kapacitet).

Elektrolyten i NiCd batterier är starkt alkalisk och kan förorsaka blindhet om den kommer i ögonen. Om man får elektrolyt i ögonen skall man omedelbart skölja ögonen med vatten och uppsöka läkare. Om elektrolyten hamnar på hud eller kläder kan brännskador uppstå. Skölj omedelbart med vatten.

NiCd batterier skall periodvis (var till varannan månad) laddas ur helt för att minimera den sk minneseffekten. Urladdning kan ske med en speciell "motionerare" eller genom att anläggningen får stå på tills batterierna är urladdade. Kontrollera hur lång tid urladdningen tar och notera eventuella avvikelser.

LiIon

LiIon batterierna laddas på ett helt annorlunda sätt än NiCd/NiMH batterierna. De laddas med en kombination av konstant spänning och konstant ström (CC-CV, Constant Current-Constant Voltage). Laddare för enbart NiCd/NiMH skall *inte* användas till LiIon batterier! Nyare laddare har numera ofta inställningar för alla tre typerna. Batterierna är känsliga för överladdning och använd därför bara den medföljande laddaren för laddning av sändarbatteriet. Självurladdningen är minimal i LiIon batterier. Laddning görs när Du kommer hem från flygfältet och batteriet kan sedan vara i flera veckor utan laddning. Batteriet förstörs om det laddas ur helt. Låt *aldrig* cellspänningen gå under 2,8V (nominella cellspänningen är 3,6 – 3,7V. **Kontrollera noga märkningen på batteriet innan laddning!**) LiIon batterierna behöver aldrig "motioneras".

LiPo

Skillnaden mellan LiIon och LiPo är hur elektrolyten är beskaffad. I LiIon är elektrolyten flytande (och innesluten i en bägare) och i LiPo är den en gel. LiPo batterierna kan därför ges helt andra former och blir mycket lätta. De båda typerna skall elektriskt behandlas på samma sätt. (Nominella cellspänningen är 3,6 – 3,7V. **Kontrollera noga märkningen på batteriet innan laddning!**) LiPo batterierna är mer känsliga för mekanisk åverkan och hög värme. Batteriet är inneslutet i en ”plastpåse” och går det hål på höljet kan **brand inträffa!** Ladda aldrig LiPo batterier utan uppsikt. Tag för vana att alltid ta ur batteriet ur modellen/anläggningen och placera det på ett brandsäkert underlag när batteriet skall laddas.

LiPo används mest som mottagar/motor batteri i flygplan pga sin höga energitäthet och därmed låga vikt.

Ladda aldrig LiIon/LiPo batterier med högre ström än 1C.

När LiPo batterierna under en längre tid inte används, skall de förvaras laddade till hälften av sin kapacitet.

LiFe

LiFe (litium järnfosfat , LiFePO₄) skall laddas på samma sätt som LiPo batterierna, dvs med konstant spänning och konstant ström (CC-CV, Constant Current-Constant Voltage) fast med annan cellspänning (nominellt 3,3V). Kontrollera alltid etiketten på batteriet! Batteriet är ganska okänsligt för total urladdning och är i det närmaste obrännbara om de blir för varma pga kortslutning, överlast mm.

Batteriet klarar också fler laddcykler och högre strömuttag än LiPo batterierna.

Batterierna har lägre självurladdning än LiPo batterierna.

Batterierna är däremot något tyngre än motsvarande LiPo batteri med samma energiinnehåll.

För mera info, se <http://www.minicars.se/tipstricks.htm>

Alla typer av batteriter

Kasta aldrig uttjänta batterier i öppen eld. Montera inte isär batteriet och försök inte att laga ett trasigt batteri. Förbrukade batterier skall lämnas i ”batteriholk” eller lämnas in till inköpsstället. Ladda *alltid* ur batteriet innan det kasseras.

Förvara uttjänta batterier med skydd över kontakterna för att förhindra kortslutning.

Kortslutning kan förorsaka eldsvåda.

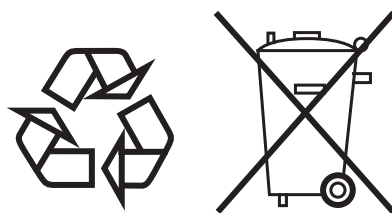

Alla batterier

Åtgärder före flygning

Åtgärder som skall göras på flygfältet.

Om Du är nybörjare, se till att instruktören genomför nedanstående kontroller tillsammans med Dig.

Roderkontroll

1. Om flygfältet har frekvensflagga för 2,4GHz bandet, hämta den.
2. Montera vingen på kroppen. Slå på sändaren och sedan mottagaren (gör i omvänd ordning när Du slår av). Kontrollera att rätt modellminne är valt i sändaren.
3. Manövrera rodren och lyssna efter onormala ljud från servona. Åtgärda ev problem före flygning.
4. Manövrera ett roder i taget och kontrollera att de går åt rätt håll. Stå bakom modellen vid kontrollen. Tag för vana att göra detta före varje flygning. Det finns flera fel som kan upptäckas med en sådan enkel kontroll och som därmed förhindrar ett haveri.

Räckviddskontroll

Före första flygning med en modell **skall** man göra räckviddskontroll. Det är heller ingen dum idé att göra detta före första flygningen varje dag. Kontrollen är den sista möjligheten att upptäcka fel i radiosystemet och förvissa sig om att räckvidden är tillräcklig.

1. Sändaren är försedd med en speciell "RANGE CHECK" mod för att på ett säkert sätt kunna kontrollera räckvidden. För att aktivera "RANGE CHECK" moden, tryck på "RTN" knappen och fönstret för "RANGE CHECK" moden visas. I "RANGE CHECK" mod är sändarens uteffekt reducerad för att lättare kunna utföra kontrollen. I "RANGE CHECK" mod blinkar den högra lysdioden på sändarens framsida. För att ytterligare varna piloten så piper sändaren var tredje sekund.
2. Gå bort från modellen samtidigt som spakarna manövreras. Be en medhjälpare kontrollera att rodren rör sig på önskat sätt. Man skall forfarande kunna kontrollera rodren på ett avstånd av ca 30-50 steg.
3. Om allt fungerar som det skall, gå tillbaka till modellen. Placera sändaren så att den inte kan ramla omkull och så att den kan nås under start av motorn. Kontrollera att trottelspaken står i sitt nedersta läge (tomgång) och starta motorn. Gör en ny räckviddskontroll där medhjälparen håller fast modellen och variera gaspådraget. Om servona fladdrar eller rör sig hackigt är något fel. **Flyg inte med modellen!** Kontrollera att alla kontakter i modellen sitter ordentligt i och att inga stötstänger tar i varandra. Se också till att batterierna är fulladdade.
4. Sändaren stannar i "RANGE CHECK" mod under 90 sekunder och återgår sedan till normal uteffekt.
För att avsluta "RANGE CHECK" mod innan 90 sekunder gått, välj "RANGE CHECK" överst i fönstret och tryck på "RTN" knappen. Sändaren kan bara befinna sig i "RANGE CHECK" mod en gång för varje tillslag av sändaren. Om ytterligare en test skall göras måste sändaren slås av och på igen.
5. För att förlänga tiden (mer än 90 sekunder), välj "RESTART" i fönstret och tryck på "RTN" knappen.
6. Flyg **ALDRIG** så länge sändaren är i "RANGE CHECK" mod.

Flyg inte i regnväder!

Om fukt tränger in i sändaren kan dess funktion störas och orsaka haveri. Om Du, på en tävling, måste flyga i regn, se till att svepa in sändaren i en plastpåse eller dyligt.

FÖRBEREDELSE

Egenskaper

FASST-2.4GHz system

T8FG sändaren kan sända i antingen FASST-2.4G 7-ch mod eller Multi-ch mod genom att välja modulationstyp. De båda moderna kräver passande mottagare. R6208SB mottagaren kan styra upp till 8 kanaler med användning av mottagarens standarduttag och upp till 14 kanaler (inkluderat 2 st digitala kanaler) om S.BUS anslutningen används. R6208SB mottagaren kan arbeta i två moder enligt nedan.

”Normal mod”/”High Speed” mod

I ”Normal mod” kan alla typer av servon och tillbehör anslutas. Repetitionsfrekvensen är 14ms. Med mottagaren i ”High Speed mod” kan för kanalerna 1 till 6 bara digitala servon, inkluderande BLS servon, tillbehör såsom gyron, ESC för borstlösa motorer mm användas. Repetitionsfrekvensen är 7ms. För resterande kanaler är repetitionsfrekvensen 14ms även i ”High Speed mod” och där kan vanliga servon och tillbehör användas.

FASST-2.4GHz systemets egenskaper:

- 2.4GHz ”Spread Spectrum” radiosystem.
- Exklusiv ID-kod för att eliminera störningar från andra FASST system.
- ”Fail Safe” (F/S) funktion (bara för trottelkanalen i 7-ch mod), Batteri F/S
- Två antenner arbetande i diversitet (R6208SB)
- Val mellan ”Normal mod” eller ”High Speed” mod (R6208SB)

T8FGS-2,4GHz sändare och passande mottagare

Sändare		Mottagare		
		R606FS	R6004FF, R616FFM, R6106HF/HFC R607FS, R617FS	R608FS, R6208SB, R6208SB, R6108SB R6014FS/HS
				R6203SB
T8FGS 2.4G System	Multi-ch mode (MLT2/MULT)	–	–	Ok
	7-ch mode	Ok	Ok	–

Modelltyper

För flygplan/segelflygplan går att välja mellan sex typer av vinge och tre typer av stjärt. För helikopter finns sex typer av swashplatta att tillgå. Nödvändiga mixningar och funktioner är förinställda för de olika typerna av modeller.

Inmatning av data

Stort LCD-fönster och en ny typ av pekdon förenklar inställningen av anläggningen.

Spakar

En ny typ av spakar som ger bättre känsla och med inställbar fjädring och längd.

NiMH batteri

T8FGS sändaren drivs av ett 7.2V/1,700 mAh Nickel-Metal Hydrid batteri.

SD-kort (”Secure Digital” minneskort) (Ingår ej)

Inprogrammerad data för modellerna kan sparas på ett SD minneskort (32MB-2GB.) När T8FGS sändarens programvara skall uppdateras, sker det via filer som överförs till SD-kortet.

Innehåll och tekniska specifikationer

8FG SUPER anläggningen består av följande delar:

- T8FGS sändare
- R6208SB Receiver
- HT6F1700B Ni-MH batteri & laddare
- Kablage med strömbrytare för mottagaren
- Nackrem
- Skruvmejsel

Sändare T8FGS

(2-spakar, 14-kanals, FASST-2,4G system)

Sändarfrekvens: 2,4GHz bandet

Modulation: 2,4G 7-ch eller 2,4G Multi-ch, inställbart

Strömförsörjning: 7.2V HT6F1700B Ni-MH batteri

Mottagare R6208SB

(FASST-2.4G system, två antenner i diversitet, S.BUS system)

Strömförsörjning: 3.7V~7.4V batteri eller stabiliserad utgång från ESC mm. (*1)

Storlek: 24,9 x 47,3 x 14,3 mm

Vikt: 13,8g

(*1) Försäkra Dig om att utgången på ESC möter de krav som Din modell kräver.

Med mottagaren i "High Speed mode" måste följande iakttagas (R6208SB)

OBS

Med mottagaren R6208SB i "High Speed mode" (HS), kan bara digitala servon anslutas till de första sex kanalerna (1-6).

Om ett analogt servo ansluts till någon av de sex första kanalerna med mottagaren i "High Speed mode", kommer servot inte att fungera på rätt sätt. De flesta tillbehören fungerar både i "Normal- och "High Speed mode" men inte alla. Om tveksamhet råder, ställ in mottagaren i "Normal mode" och kontrollera om det löser problemet.

Med mottagaren R6208SB i "High Speed mode", kan analoga servon anslutas till kanalerna 7 och 8.

(För inställning av mottagarmod, se sid 131)

(Specifikationer och värden kan ändras utan föregående varning.)

Förslag på Servon (ingår inte i anläggningen)

Servo S9252 (Digitalservo)

Kontrollsystem: Pulsviddskontroll, neutralpuls 1,52 ms

Strömförsörjning: 4,8V (från mottagaren)

Vridmoment: 6,6 kgcm vid 4,8V

Hastighet: 0,14 sek/60° vid 4,8V

Storlek: 40 x 20 x 36,6 mm

Vikt: 50 g

Servo S9255 (Digitalservo)

Kontrollsystem: Pulsviddskontroll, neutralpuls 1,52 ms

Strömförsörjning: 4,8V (från mottagaren)

Vridmoment: 9,0 kgcm vid 4,8V

Hastighet: 0,16 sek/60° vid 4,8V

Storlek: 40 x 20 x 36,6 mm

Vikt: 55 g

Servo S3151 (Standard, Digitalservo)

Kontrollsystem: Pulsviddskontroll, neutralpuls 1,52 ms

Strömförsörjning: 4,8V (från mottagaren)

Vridmoment: 3,1 kgcm vid 4,8V

Hastighet: 0,21 sek/60° vid 4,8V

Storlek: 40,5 x 20 x 36,1 mm

Vikt: 42 g

Servo S3001 (Standard, kullagrat)

Kontrollsystem: Pulsviddskontroll, neutralpuls 1,52 ms

Strömförsörjning: 4,8 - 6,0V (från mottagaren)

Vridmoment: 3,0 kgcm

Hastighet: 0,22 sek/60° vid 4,8V

Storlek: 40,4 x 19,8 x 36 mm

Vikt: 45,1 g

Följande tillbehör finns att tillgå hos hobbyhandlaren.

Se vidare Futabakatalogen för ytterligare information:

- HT6F1700B batteripack för sändaren - sändarens (1700mAh) NiMH batteripack kan lätt bytas ut mot ett nyladdat för att kunna flyga under längre tid.
- Lärare/elev kabel - kabel som finns som tillbehör och används när nya piloter skall läras upp av en erfaren pilot. Sändaren T8FGS kan anslutas till en likadan sändare eller till de flesta sändare av Futabas fabrikat. T8FGS har den nya rektangulära kontakten. Kablar med olika kontakter i ändarna finns att tillgå för att passa även till sändare med den gamla (runda) typen av kontakt.
- Nackrem - ansluts till hållaren på sändarens ovansida. Gör det lättare att manövrera reglagen och sändarens vikt behöver inte belasta händerna.
- Y-kablar, servoförlängningskablar mm - av en kraftigare typ som ger en bättre installation i stora modeller
- Gyron - ett stort utbud av Futaba gyron som passar alla behov för flygplan och helikopter
- Governor (GY701) - för användning i helikoptrar. Ger ett konstant varvtal på rotorn oberoende av manövrar mm
- Mottagare - många olika typer finns att tillgå för användning i andra modeller
- Extra laddare - Futaba CR-2000 NiMH/NiCd laddare för sändar- och mottagarbatteri

Sändarens manöverdon

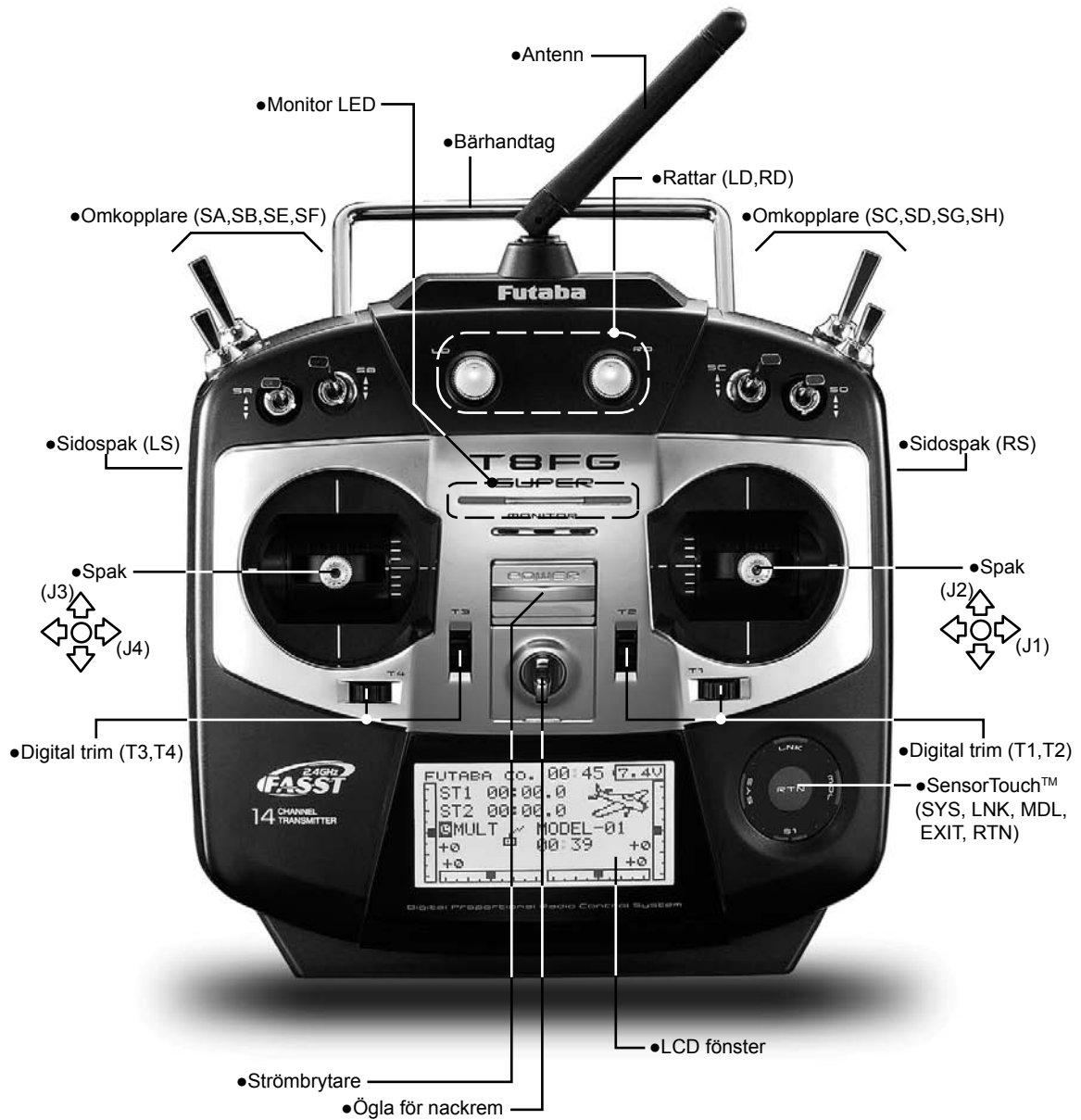

Sändarantennen

Som för alla antenner är signalstyrkan högst vinkelrätt mot antennen. Av det skälet skall aldrig antennen peka direkt mot modellen. Vinkla antennen så den passar din flygstil.



OBS

Ta inte i sändarantennen under flygning.

Räckvidden minskar.

Monitor LED

Sändarens status visas i LED monitorns vänstra och högra sida (alldeles under T8FGS logon).

LED (vänstra sidan)

Visar varningen för aktiverade mixningar vid tillslag av sändaren.

- Blinkar
Om strömbrytaren slås till om någon omkopplare står i sitt till-läge.

LED (högra sidan)

Visar sändarens radiodel.

- Lyser ej
Radion sänder inte.
- Lyser
Sändaren sänder normalt.

Omkopplare (SA-SH)

(Typ av omkopplare)

- SA : 3 läges; växlande; kort arm
- SB : 3 läges; växlande; lång arm
- SC : 3 läges; växlande; lång arm
- SD : 3 läges; växlande; kort arm
- SE : 3 läges; växlande; kort arm
- SF : 2 läges; växlande; lång arm
- SG : 3 läges; växlande; kort arm
- SH : 2 läges; återfjädrande; lång arm

*Välj omkopplare och TILL-läge i menyn för inställning av mixningar.

Rattar



Rattarna LD och RD:

Rattarna LD och RD är av analog typ.

*T8FGS ger ifrån sig ett pip när ratten passerar sitt mittläge.

*I menyn för mixfunktioner kan önskad ratt och dess funktion väljas.

Sidospakar

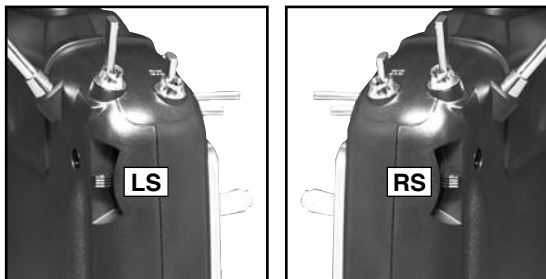

LS (Left, vänster), RS (Right, höger):

Sidospakarna LS och RS är av analog typ.

*T8FG ger ifrån sig ett pip när spaken passerar sitt mittläge.

*I menyn för mixfunktioner kan önskad spak och dess funktion väljas.

Digital Trim



Digitala trimrar T1, T2, T3 och T4:



Sändaren är försedd med fyra digitala trimrar. Varje gång trimmern aktiveras, ändras trimmet med ett förutbestämt värde. Om trimmern hålls konstant åt ena hållet ökar farten på ändringen. När trimläget passerar mittläget ändras tonen. Trimläget kan alltid kontrolleras i startfönstret.

*I "Linkage" menyns funktionsfönster kan trimrarnas beteckning ställas in.

OBS: Trimrarnas läge sparas separat för varje modell i sändarens minne.

”Touch” sensorn

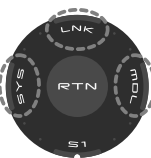
Programmering och inställningar sker med ”Touch” sensorn.

”Touch” sensorns funktioner	Läge	Vad händer		
• Kort tryckning 	S1	I fönster som har flera sidor. (T ex. P-MIX fönstret)	Markören ställer sig överst på nästa sida	
		I fönster med bara en sida.	Markören ställer sig överst på sidan	
		I läge där data skall matas in och datat är inramat	Inmatat data tas bort	
	RTN	I läge där markören kan flyttas	Växla till läge för inmatning av data	
		I läge för inmatning av data	Växla till läge för att kunna flytta markören	
		I läge där data skall matas in och datat är inramat	Inmatat data lagras	
• Kort dubbeltryck 	SYS	Startfönster, System menu, Linkage menu, Model menu, Val av omkopplare, USER NAME, MODEL NAME, DISPLAY, INFO, MODEL SELECT, MODEL TYPE, FREQUENCY, DATA RESET, TIMER, val av Control, val av Function, SERVO MONITOR	Hoppar direkt till System Menu fönstret	
		Ej i något av ovanstående fönster	Hoppar direkt till Servo Monitor fönstret	
	LNK	I alla fönster	Hoppar direkt till Linkage Menu fönstret	
	MDL	I alla fönster	Hoppar direkt till Model Menu fönstret	
• Lång tryckning (1 sekund) 	S1	I alla fönster utom startfönstret	Hoppar direkt till startfönstret	
		Startfönster	Knapplös till/från	
	RTN			
		Vid inmatning av data och data inramat	Återställning till startvärde	
• Scrollning 	Utänför ”RTN”	I läge där markören kan flyttas	Markören flyttas	
		I läge där data skall matas in	Ökning eller minskning av värdet. Välj ”Yes” eller ”No” osv	

Flyttning av markören, inmatning av data eller val av läge:

Förflyttning av markören i menyer och inställningsfönster sker genom att föra fingret runt sensorn som pilarna visar i bilden ovan. Om fönstret har flera sidor kan man också scrolla fram efterföljande sidor.

Inmatning av värden, val av moder osv, sker genom att scrolla med- eller moturs på sensorn (värde, ON, OFF, INH, ACT, mm).

RTN knappen:

Tryck på RTN knappen när ett fönster för inställning skall öppnas eller för att växla mellan lägena för markörflyttning (omvänd video) eller inmatning av data (inramad text).

Knappen används också som ”Enter” när t ex en fråga visas i fönstret.

S1 knappen:

I ett fönster som har flera sidor kan nästa fönster kallas upp genom att trycka på S1 knappen. Markören ställer sig på titeln för nästa sida.

Att lämna ett inställningsfönster:

För att avsluta inställningarna i ett fönster och återgå till menyfönstret, flytta markören till fönstertiteln och tryck på RTN knappen.

För att genast komma till startfönstret, tryck på S1 knappen under en sekund.

Samma gäller för menyfönstret. Flytta markören till titeln och tryck på RTN knappen för att komma till startfönstret.

Direktval av ”Menu”, ”Linkage” eller ”Servo Monitor” fönstret:

Et snabbt dubbeltryck på någon av knapparna SYS, LNK eller MDL för att gå direkt till ”Menu-”, Linkage-” eller ”Servo Monitor” fönstret.

OBS:

*Scrolling: För fingret i en stor cirkel runt "RTN" knappen.
Sensorn kan misstolka rörelsen om cirkeln görs för liten eller på den inre kanten på "RTN" knappen.



*Det finns lägen där scrollningen inte fungerar mjukt. Det kan bero på att fingret först träffade utanför ringen.
Om så är fallet, lätta på fingret en gång och börja om.



Om "Touch" sensorn inte reagerar på beröringen, prova igen efter att ha nuddat sensorn ett par gånger.

*"Touch" sensorn reagerar inte med handskar på handen.

OBS

"Touch" sensorn kan störas av tändstiften på en bensinmotor. Om så är fallet, ha sändaren längre ifrån modellen.

Inställning av spakar

Inställning av spaklängd

Längden på spakarna kan ställas in efter eget önskemål. Anpassa spakarna efter storleken på händerna.

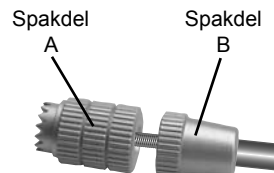

1. Vrid spaktoppen (del A) moturs samtidigt som den undre delen (del B) hålls fast. Nu låses spaktoppen upp och kan justeras.
2. Skruva A och B-delen till önskad position och lås sedan fast genom att hålla fast B-delen och skruva A-delen mot B.

Inställning av spakfjädrar

Fjädringen på de spakar som är självcentrerande kan ställas in (mode 2 är den mod som för det mesta används i Sverige).

1. Ta först bort batteriluckan. Koppla sedan loss batteriet och ta ur det ur sändaren.
2. Lossa med en skruvmejsel de fem skruvarna som håller fast bakstycket. Lossa sedan bakstycket försiktigt.
Sändaren ser nu ut som bilden nedan visar.

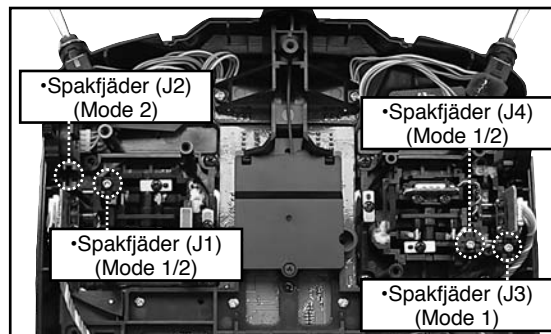

2. Använd en liten Phillips skruvmejsel för att ställa in fjädringen på önskad spak.

*Justering medurs ökar fjäderspänningen.

OBS: Om skruvarna lossas för mycket kan spakarna fastna.

- 3) Efter avslutad justering, skruva fast bakstycket.

SD-kort (Secure Digital memory card) (Ingår inte)

Data för modellerna i T8FG sändaren kan sparas på ett SD-kort av standardtyp. När uppdateringar av sändarens programvara släpps, används SD-kortet vid uppdateringen (SD-kortets kapacitet: 32MB till 2GB)



OBS

Ha alltid sändaren avslagen när SD-kortet sätts i eller tas ur.

Hantera SD-kortet med försiktighet och använd inte onödigt med kraft för att ta ur eller sätta i kortet.

Användning av SD-kort

Tänk på följande när ett SD-kort används:

- *Ett fabriksnytt kort fungerar inte direkt i sändaren. SD-kortet måste först initialiseras för T8FG sändarens format.
- *Initialiseringen förstör all tidigare på kortet lagrad data.
- *Ett SD-kort som formaterats för T8FG sändaren kan inte direkt skrivas på en PC el dyl. Filerna måste först konverteras med en speciell programvara. Filerna identifieras med nummer istället för namn. (Konverteringsprogramvaran kan fritt hämtas på generalagentes hemsida.)

Hantering av SD-kortet

1. Slå av sändaren och öppna batteriluckan i botten på sändaren.
- 2.



[Isättning av kortet]

Vänd kortet så att kortets framsida är vänt mot sändarens baksida och skjut in kortet i hållaren.

*Tryck in kortet tills det låser fast.

[Urtagning av kortet]

Med en lätt tryckning på kortet matas kortet ut en bit och kan sedan tas bort.

3. Sätt tillbaka batteriluckan.

Initialisering av SD-kortet

För att kunna använda ett SD-kort i sändaren måste det först formateras. När kortet en gång är formaterat, behöver det inte göras igen. Formateringen sker i T8FG sändaren.

[VIKTIGT] När SD-kortet formateras, raderas all data på kortet. Formatera aldrig ett kort som innehåller viktigt data.

[Formatering]

1. Sätt i SD-kortet i uttaget i T8FG sändaren.
2. Slå på sändaren. När ett oformaterat kort upptäcks kommer nedanstående fönster att visas i sändaren.



3. Om kortet skall formateras, flytta markören till "FORMAT" och tryck på "RTN" knappen. För att avbryta, flytta markören till "CANCEL" och tryck på "RTN" knappen.

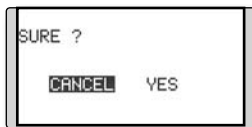

4. Flytta markören till [YES] och tryck på "RTN" knappen.

*Formateringen startar. Under formateringen visas [NOW FORMATTING...] i fönstret

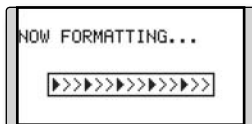

**När formateringen är klar, visas meddelandet [FORMAT COMPLETED] i fönstret. Beroende på SD-kortets kapacitet tar formateringen allt från 10 sekunder till flera minuter.

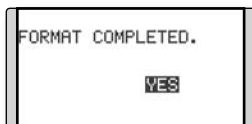

[VIKTIGT] Slå inte av sändaren innan meddelandet [FORMAT COMPLETED] visas i fönstret.

5. Avsluta formateringen genom att trycka på "RTN" knappen.

Läsare/skrivare för SD-kort

På SD-kortet kan data för modeller sparas samt datafiler för uppgradering av sändarens programvara. Läsare/skrivare för SD-kort finns i de flesta dator/elektronikbutiker.

Lagrat data

Om problem uppstår med läsning/skrivning av data på SD-kortet, skaffa ett nytt kort.

*Futaba åtar sig inget ansvar för data som lagras på SD-kortet. Se till att ha en säker backup av värdefullt data som lagrats på SD-kortet.

Anslutningar

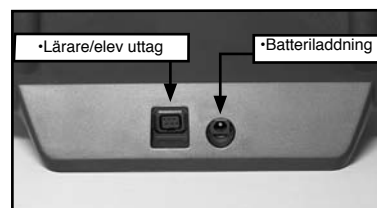

Uttag för lärare/elev funktionen

När lärare/elev uttaget används, skall en speciell kabel för dubbelkommando användas. Kabeln kopplar ihop de båda sändarna.

*I systemmenyn under "Trainer Functions" kan inställningar som berör dubbelkommando göras.

Uttag för laddning av sändarbatteriet

Uttag för laddning av sändarens NiMH batteri (HT6F1700B). Använd ingen annan laddare än den medföljande som är anpassad för NiMH batteriet.

OBS

Anslut ingen annan laddare till uttaget än den medföljande.

*Om batteriet tas ur sändaren kan snabbbladdaren CR-2000, som är anpassad för NiMH batteriet, användas (medföljer inte).

Hantering av sändarens HT6F1700B batteri

Isättning av batteriet

1. För batteriluckan åt höger och öppna luckan.
2. Placera batteriet i hållaren.
3. Anslut batterikontakten.

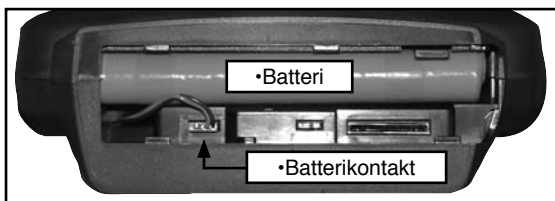

4. Stäng batteriluckan helt.

Urtagning av batteriet

OBS: Om batteriet tas ur utan att sändaren först stängts av, kommer data som matats in inte att sparas.

1. Öppna batteriluckan.
2. Ta ur batterikontakten.
3. Peta upp batteriets högra ände och ta ur batteriet.
4. Stäng batteriluckan helt.

OBS

Tappa inte batteriet!

Lossa aldrig batteriet från sändaren samtidigt som meddelande visas i fönstret när sändaren stängs av.

* Interna enheter såsom minne kan förstöras.

* Om något har gått gale kommer meddelandet "Backup error" att visas i fönstret nästa gång sändaren slås på. Om så är fallet, använd inte sändaren som den är utan skicka in den för service.

Mottagaren

Innan mottagaren används, läs nogga igenom nedanstående.

R6208SB mottagarna har både utgångar för S.BUS system och standardutgångar för kanalerna 1-8. Mottagaren kan användas tillsammans med konventionella servon, gyron mm och med servon avsedda för S.BUS.

Mottagaren kan arbeta i två moder, high-speed och normal mod.

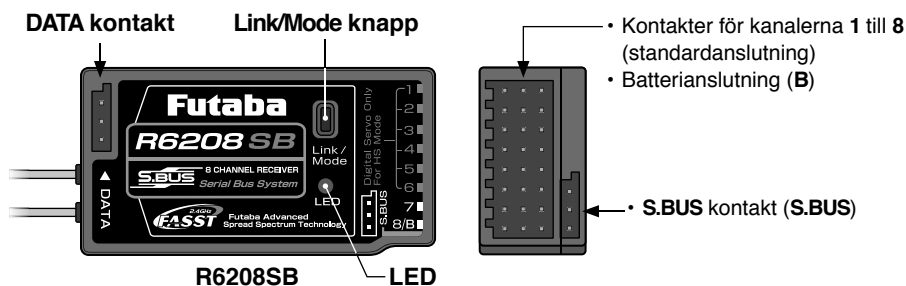

Anslutningar

”1 till 6” : utgångar för kanalerna 1 till 6.

(I ”High Speed mode” bara digitala servon.)

”7”, ”8” : utgångar för kanalerna 7 och 8.

”B” : batterianslutning.

”S.BUS” : utgång för S.BUS system.

Mottagaren R6208SB kan arbeta i två moder enligt nedan.

”Normal mode/High Speed mode”

I ”Normal mode” kan alla slags servon och tillbehör användas som har en pulsfrekvens på 14ms. I ”High Speed mode” kan bara digitala servon (inkluderat BLS-servon) användas för kanalerna 1 till 6. De flesta tillbehör såsom gyron, ESC för borstlösa motorer kan också användas. Pulsfrekvensen är 7ms. På utgångarna 7 och 8 kan vanliga servon användas även i ”High Speed mode”. Pulsfrekvensen är på dessa utgångar 14ms även i ”High Speed mode”.

Med mottagaren inställd i ”High Speed mode”

OBS

När mottagaren R6208SB arbetar i ”High Speed mode” (HS), kan bara digitala servon användas för kanalerna 1 till 6.

Om analoga servon ansluts till någon av kanalerna 1 till 6 med sändaren inställd i ”High Speed mode”, kommer servona inte att fungera tillfredställande. De flesta tillbehör fungerar men vissa typer gör det inte. Om tveksamheter råder, ställ mottagaren i ”Normal mode” och kontrollera om det löser problemet.

Med mottagaren R6208SB i ”High Speed mode”, kan analoga servon användas för kanalerna 7 och 8. (För inställning av mottagarmod, se sid 24.)

HANDHAVANDE

Laddning av batterier

Innan batterierna laddas, läs igenom kapitlet ”laddning av batterier”, sid 5

Laddning av sändarbatteriet Ni-MH HT6F1700B

Använd inte sändarbatteriet HT6F1700B till annat än sändarna T8FGS, T8FG eller T12FG.

Använd bara den medföljande laddaren för att ladda batteriet.

*Om batteriet tas ur sändaren, kan snabbbladdaren CR-2000 användas för att ladda batteriet.

*Laddningen avbryts inte automatiskt. Ta bort batteriet och ta ur laddaren från vägguttaget.

*Om inte batteriet använts under lång tid kan batteriet behöva ”cyklas” för att återfå full kapacitet.

*För NiCd batterier som bara delvis urladdas innan de återladdas kan kapaciteten minska. För att alltid ha full kapacitet skall batterierna laddas ur helt till lägsta rekommenderade cellspänning någon gång då och då. Batterierna bör också laddas inför flygning.

[Laddning av sändarbatteriet]

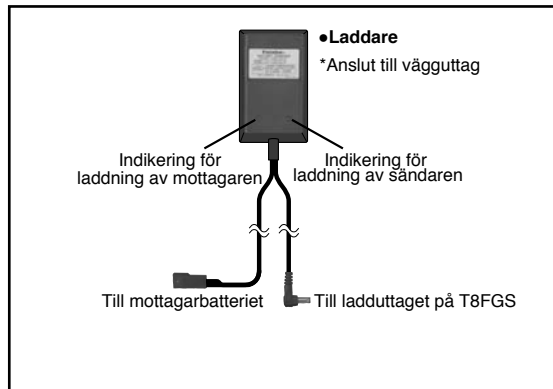

1. Anslut laddaren till ett vägguttag.
2. Anslut mottagarbatteriet och/eller sändaren via sitt ladduttag.
 - *Kontrollera att båda indikeringslamporna lyser.
 - *Sändaren skall vara avslagen när batteriet laddas.
3. Avbryt laddningen efter 15 timmar.

Till- och frånslag av sändaren

När T8FGS sändaren slås på, kommer sändaren att börja sända när den genomfört en kontroll av sändningsaktivitet i omgivningen.

T8FGS sändaren har en funktion som automatisk kan stänga av sändningen.

Tillslag av sändaren

1. Slå på sändaren med "POWER" knappen.

*Meddelandet "CHECK RF CONDITION" visas i fönstret. Samtidigt blinkar den vänstra LED:en.

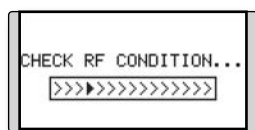

2. Startfönstret visas och sändaren börjar att sända.

*Den vänstra och högra LED:en visar fast rött sken.

Frånslag av sändaren

1. Slå av sändaren med "POWER" knappen.

*Sändaren stängs omedelbart a

Automatisk avstängning och larm för låg batterispänning

När sändarens batterispänning sjunkit till 6,8V ljuder en varningssignal. **Landa omedelbart!**

När sändarens batterispänning sjunkit till 5,5V kommer sändaren att slås av automatiskt.

*Om inget av sändarens reglage manövreras på 30 minuter (spak, ratt, omkopplare eller digital trimmer) stängs sändningen av och meddelandet "PLEASE TURN OFF POWER SWITCH" visas i fönstret och en signal ljuder.

Varning när sändaren slås på (Flygplan/Helikopter)

Om trottelspaken står i ett läge mer än 1/3 gaspådrag när sändaren slås på, visas en varning i fönstret.

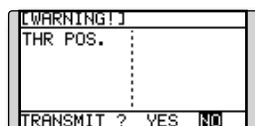

*När trottelspaken återförs till tomgångsläget försvinner varningen.

Registrering av ägarens namn

I T8FGS sändaren kan ägarens namn skrivas in.

Inställningsfönstret för inmatning av ägarens namn

1. Slå på sändaren.

*Startfönstret visas.

2. Tryck snabbt två gånger på "SYS" och systemmenyn kommer fram.

2. Välj [USER NAME] i systemmenyn och tryck på "RTN" knappen.

*Nedanstående fönster visas.



Inmatningsrad

*Aktuellt namn visas.

Inmatning av ägarens namn

1. Ändra ägarens namn enligt nedan:

[Förflyttning av markören på inmatningsraden]

Välj [←] eller [→], och tryck på "RTN" knappen.

[Radering av tecken]

Om [DELETE] är valt och "RTN" trycks in, kommer tecknet alldeles efter markören att raderas

[Inmatning av tecken]

När önskat tecken är valt i listan på höger sida och "RTN" trycks in, kommer valt tecken att läggas till alldeles efter markören.

*Namnet kan bestå av upp till tio tecken. (Mellanslag räknas också som ett tecken.)

2. När inmatningen är klar, välj [ENTER] och tryck på "RTN" knappen. (För att avbryta inmatningen och låta det ursprungliga namnet vara kvar, välj [CANCEL] och tryck på "RTN" knappen.)

Startfönstret

Startfönstret med beskrivning av de olika fälten. Använd "touch" sensorn för att välja objekt och kalla fram de olika inställningsfönsterna genom att trycka på "RTN" knappen.

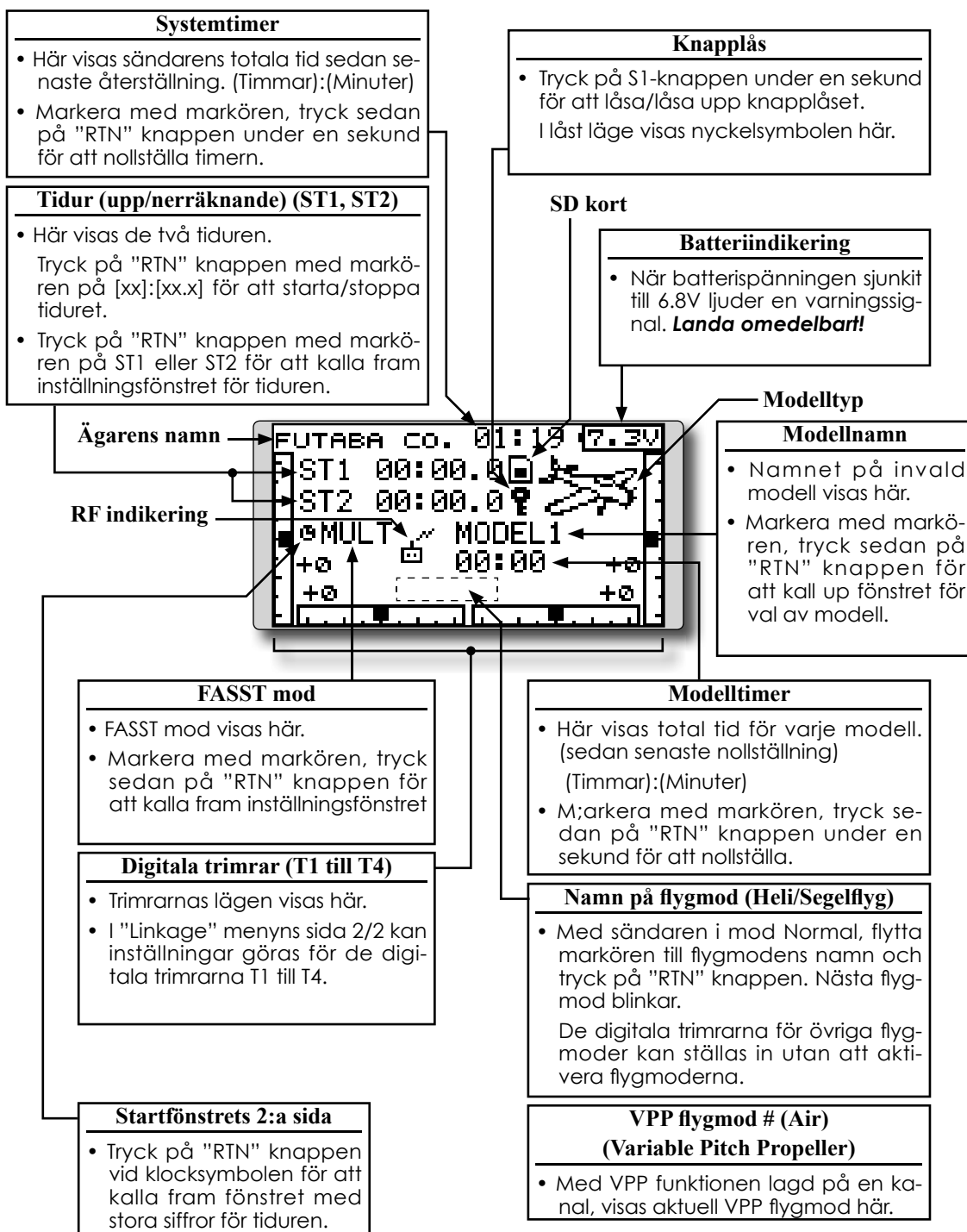

Användardefinierad meny

En meny där användaren kan infoga ofta använda funktioner har lagts till.

1. När "S1" knappen aktiveras med startfönstret framme, framträder "USER MENU".

*Åtrgå till startfönstret genom att trycka på "S1" knappen när "USER MENU" visas.

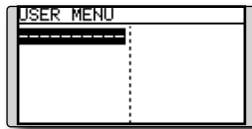

2. När markören flyttas till "-----" och "RTN" knappen aktiveras, framträder fönstret för val av funktioner.

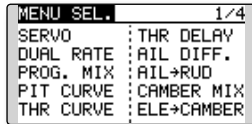

3. Flytta markören till önskad funktion och tryck på "RTN" knappen. Nu adderas den funktionen till "USER MENU"
4. Inställningsfönstret för en funktion kan kallas fram genom att markera funktionen och trycka på "RTN" knappen.

*För att ta bort en funktion från menyn, markera funktionen och tryck på "RTN" knappen under en sekund.

OBS

Kontrollera inför varje flygning att rätt modell är vald.

Kontrollera batterispänningen ofta. Om batterilarmet ljuder, landa **omedelbart!**

*LCD fönstrets kontrast kan ställas in i systemmenyn.

Mottagarens arbetsmod (R6208SB)

Mottagaren levereras inställd i "Normal mode". För att ändra mottagarens arbetsmod gör enligt nedan:

Ändring av mottagarens arbetsmod

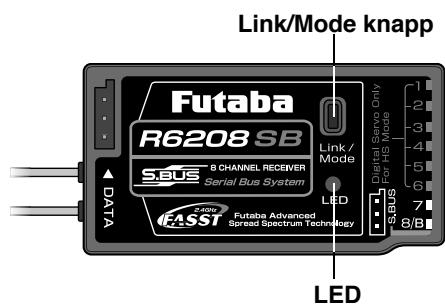

1. Stäng av mottagaren.
2. Tryck och håll inne Link/Mode knappen och slå på mottagaren. Håll knappen intryckt mer än en (1) sekund. LED börjar blinka för att visa inställd mod.
3. Släpp knappen.
4. Stäng av mottagaren.

Nu har mottagaren ändrat mod.

Kontroll av mottagarens arbetsmod

Kontrollera LED:en när mottagaren slås på.

Se till att inga FASST sändare är igång i närheten av mottagaren.

1. När mottagaren slås på:
LED:en visar rött i "Normal mode"
LED:en visar Grön och Röd (ser ut som orange) i "High Speed mode". Efter två(2) sekunder växlar skenet till rött.

Om någon FASST sändare är påslagen i mottagarens närhet kan LED:en visa status enligt ovan för en kort stund för att sedan visa status enligt nedanstående tabell.

LED Indikering (R6208SB)

Grön	Röd	Status
Släckt	Fast	Ingen signal detekterad
Fast	Släckt	Tar emot korrekt signal
Blinkar	Släckt	Tar emot signal men med fel ID-kod

(Val av arbetsmod)

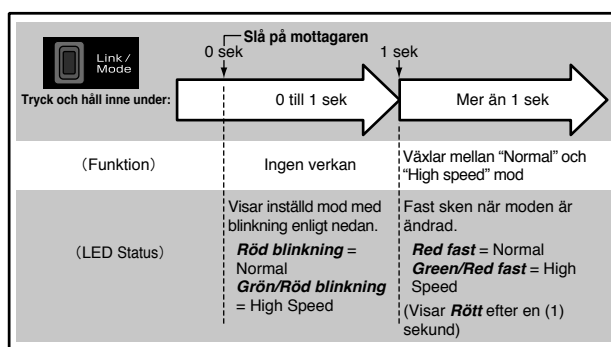

Kanalinställning av S.BUS-servo (R6208SB)

Kanalinställningen för S.BUS servo kan ske med en S.BUS mottagare, med SBC-1 kanalskiftare eller med USB-serieinterfacet CIU-2. För att ändra kanalinställningen för ett S.BUS servo med mottagaren R6208SB gör enligt nedan:

Kanalinställning

1. Anslut kortslutningspluggen till mottagarens DATA kontakt.

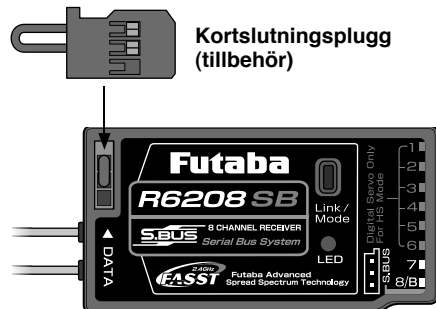

*Anslut bara kortslutningspluggen till DATA kontakten när kanalinställningen för ett S.BUS servo skall ändras. Normalt skall inget vara anslutet till DATA kontakten.

2. Anslut ett S.BUS servo till mottagarens kontakt (1 till 8) som servot skall svara mot enligt listan nedan.

Kontakt i mottagaren	Inställningsmod	
	Mod A	Mod B
1	1	9
2	2	10
3	3	11
4	4	12
5	5	13
6	6	14
7	7	15
8	8	16

*Inställningsmod A (kanal 1 till 8) eller inställningsmod B (kanal 9 till 16) kan användas.

3. Slå på mottagaren.

*När mottagaren slås på ställs servot in enligt mod A.

(För att ställa in servot enligt mod B, tryck på Link/mode knappen tills den röda och gröna LED:en blinkar samtidigt. Nu är servot inställt enligt mod B)

*LED :en blinkar enligt nedan för inställd mod.

Mod A: Blinkar rött tre gånger

Mod B: Blinkar grönt tre gånger

4. Slå av mottagaren.

Länkning "Easy Link" (T8FGs/R6208SB)

Varje sändare har en unik ID-kod. För att mottagaren skall fungera, måste den först länkas till sändaren. När en gång mottagaren är länkad behöver det inte göras om så länge samma sändare används. Om en annan sändare skall användas, måste mottagaren länkas till den sändaren. Nya mottagare måste alltid länkas till den sändare som skall användas.

Länkningsprocedur

1. Placera sändare och mottagare inom en (1) meter från varandra.
2. Slå på sändaren.
3. Kontrollera sändares monitor LED:ar. När den högra visar fast sken sänder sändaren.
4. Slå på mottagaren.

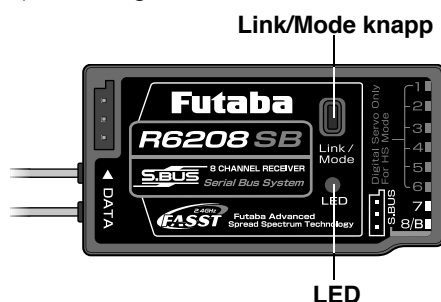

5. Håll nere Link/Mode knappen i mer än två sekunder och släpp sedan knappen. Mottagaren börjar länkningsproceduren.
6. När länkning är färdig, kommer mottagarens LED att visa fast grönt sken. Kontrollera att servona rör sig på rätt sätt. Tabellen nedan visar mottagarens status.

*Om flera FASST sändare är igång i omgivningen är det inte säkert att mottagaren kan länka till rätt sändare. Om så är fallet, kan, även om LED:en visas fast grönt sken, mottagaren vara länkad till en annan sändare. En farlig situation om man inte är uppmärksam på omgivningen. För att undvika följderna av en sådan situation rekommenderar vi, att efter en länkning, en noggrann kontroll sker av att rätt sändare styr modellens servon.

LED Indikering (R6208SB)

Grön	Röd	Status
Släckt	Fast	Ingen signal detekterad
Fast	Släckt	Tar emot korrekt signal
Blinkar	Släckt	Tar emot signal men med fel ID-kod

OBS

När länkning är klar, slå av/på sändaren och kontrollera återigen att mottagaren/servona styrs av rätt sändare.

Utför aldrig länkning med en elmotor inkopplad eller med en förbränningsmotor igång. Kan orsaka personsador!

(Länkning)



Räckviddskontroll

Det är av största vikt att genomföra en räckviddskontroll före varje flygtillfälle. Det ger tillfälle att kontrollera att alla system fungerar som de skall och man undviker därmed onödiga haverier. T8FGS sändaren har en funktion där uteffekten reduceras och möjliggör en räckviddskontroll på ett enkelt sätt.

Aktivering av räckviddskontroll

Sändaren har ett speciellt läge ("Range check mode") för att kunna göra en räckviddskontroll på marken. För att aktivera "Range check mode", tryck på "RTN" knappen när sändaren slås på. Då visas fönstret för uteffekt (POWER MODE).

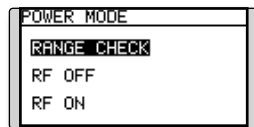

För aktivering av "Range check mode", tryck på "RTN" knappen och fönstret för "Range check mode" visas.



I detta läge är uteffekten reducerad för att enkelt kunna göra räckviddskontrollen. När sändaren är i detta läge, blinkar den högra monitor LED:en och sändaren piper var tredje sekund.

Sändaren är kvar i detta läge under 90 sekunder och efter det återgår uteffekten till sitt normala värde. För att avsluta räckviddskontrollen innan de 90 sekunderna gått, flytta markören till [RANGE CHECK] i fönstrets övre del och tryck på "RTN" knappen. För varje start av sändaren kan moden bara aktiveras en gång. Flyg **aldrig** med sändaren i läge för räckviddskontroll!

Om längre tid behövs för kontrollen, flytta markören till [RESTART] och tryck på "RTN" knappen.

Räckviddskontroll

1. Med sändaren i "Range check mode", gå iväg från modellen samtidigt som servona manövreras. Låt en medhjälpare stå vid modellen för att kontrollera att servona rör sig på rätt sätt. Man skall kunna gå iväg 30 till 50 steg utan att förlora kontakten med modellen.
2. Om allt fungerar som det skall, återvänd till modellen. Placera sändaren säkert så att den lätt kan nås efter det att motorn startats. Se till att trottelspaken står i sitt tomgångsläge och starta motorn. Utför ytterligare en räckviddskontroll där medhjälparen håller fast modellen och med olika gaspådrag. Om servona fladdrar eller rör sig okontrollerat rekommenderar vi att inte flyga innan orsakerna retts ut. Leta efter glappkontakter eller stöstånger som inte monterats på rätt sätt. Se också till att mottagarbatteriet är ordentligt laddat.

INSTALLATION AV MOTTAGARE OCH SERVON

Anslutning av mottagare och servon

Anslut mottagare och servon enligt schemat nedan. Montera mottagare, servon och länklage enligt modellens bruksanvisning.

Anslutningsschema för mottagare och servon

Anslut erforderligt antal servon.

Mottagarens kanaler används olika för olika typer av modeller. Se efterföljande tabeller för kanalernas funktion.

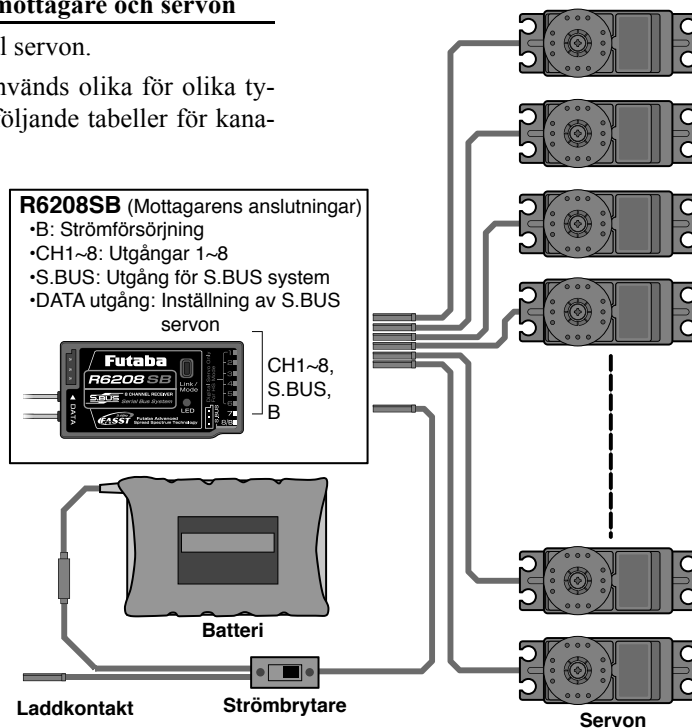

• S.BUS systemet

Till skillnad från vanliga radiosystem, använder S.BUS systemet en databuss för att överföra kontrollsignaler till servona. Kontrollsignalerna innehåller meddelanden som "rotera servot för kanal 3 till 15 grader, rotera servot för kanal 3 till 15 grader" och skickas till alla S.BUS servon. S.BUS servona utför bara de kommandon som gäller sin inprogrammerade kanal. På så sätt kan alla servon anslutas till samma ledning.

[Anslutningar i ett S.BUS system]

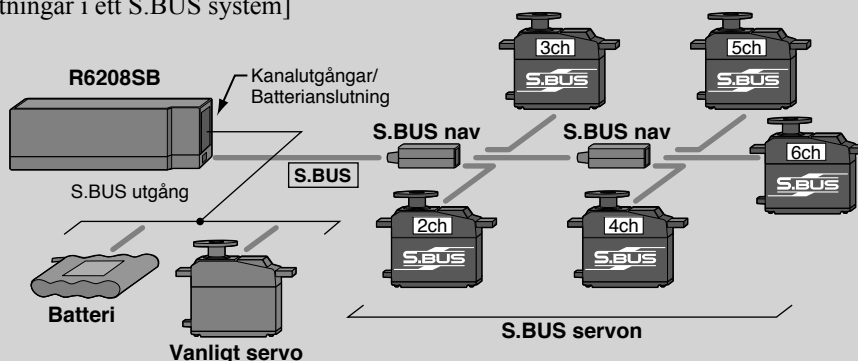

*Vanliga servon och S.BUS servon kan användas samtidigt.

*Om servon används med ett "Remote battery pack", måste kabeln "S.BUS Hub with Cable (2-way/remote battery pack use)" användas. Se instruktionsbladet för "S.BUS Hub with Cable (2-way/remote battery pack use)" hur anslutningen skall göras.

Anslutning av servon för olika typer av modeller

Kanalerna hos T8FG sändaren är ordnade på ett optimalt sätt för varje typ av modell som väljs. Fabriksinställningen för kanalernas användning visas på följande sidor. Anslut servona till mottagaren för att passa vald modelltyp.

*Kanalernas användning kan kontrolleras under ”Function” i ”Linkage” menyn. Kanalernas användning kan också ställas om. Se vidare beskrivningen av ”Function” i ”Linkage” menyn.

Motorflygplan/segelflygplan

Normalvinge och V-tail

RX CH	1AIL ^(*)		2AIL ^(*)		2AIL+1FLAP ^(*)		2AIL+2FLAP ^(*)		2AIL+4FLAP ^(*)		4AIL+2FLAP ^(*)	
	Airplane	Glider	Airplane	Glider	Airplane	Glider	Airplane	Glider	Airplane	Glider	Airplane	Glider
1	Aileron	Aileron	Aileron	Aileron	Aileron	Aileron	Aileron	Aileron	Aileron	Aileron	Aileron	Aileron
2	Elevator	Elevator	Elevator	Elevator	Elevator	Elevator	Elevator	Elevator	Elevator	Elevator	Elevator	Elevator
3	Throttle	Motor	Throttle	Motor	Throttle	Motor	Throttle	Motor	Rudder	Rudder	Rudder	Rudder
4	Rudder	Rudder	Rudder	Rudder	Rudder	Rudder	Rudder	Rudder	Aileron2	Aileron2	Aileron2	Aileron2
5	Gear	AUX7	Gear	AUX7	Gear	AUX6	Gear	AUX5	Flap	Flap	Aileron3	Aileron3
6	VPP	AUX6	Aileron2	Aileron2	Flap	Flap	Aileron2	Aileron2	Flap2	Flap2	Aileron4	Aileron4
7	AUX5	AUX5	VPP	AUX6	Aileron2	Aileron2	Flap	Flap	Flap3	Flap3	Flap	Flap
8	AUX4	AUX4	AUX5	AUX5	VPP	AUX5	Flap2	Flap2	Flap4	Flap4	Flap2	Flap2
9/VC1	AUX1	AUX1	Camber	Camber	Camber	Camber	Camber	Camber	Camber	Camber	Camber	Camber
10/VC2	AUX1	AUX1	AUX1	Butterfly	AUX1	Butterfly	VPP	Butterfly	Gear	Butterfly	Gear	Butterfly
11/VC3	AUX1	AUX1	AUX1	AUX1	AUX1	AUX1	AUX1	AUX1	Throttle	Motor	Throttle	Motor
12/VC4	AUX1	AUX1	AUX1	AUX1	AUX1	AUX1	AUX1	AUX1	VPP	AUX1	VPP	AUX1

- Ovanstående tabell visar kanalallokeringen i FASST MLT2 mod.
- Den typ av vinge som kan väljas, beror på vilken av FASST moderna MLT2/MULT eller 7-ch som valts.

^(*) Dessa vingtyper finns att tillgå i MLT2, MULT och 7-ch mod. Den 8:e kanalen fungerar inte i 7-ch mod.

^(*) Vingtypen finns att tillgå i MLT2, MULT och 7-ch mod. Eftersom den 8:e kanalen inte fungerar i 7-ch mod, lägg funktionen för flap2 på en annan oanvänd kanal.

^(*) Dessa vingtyper finns bara att tillgå i MLT2, MULT mod. (Utom de typer av flygplan som finns i MULT mod.)

Ailevator (kombinerade höjd- och skevroder)

RX CH	1AIL ^(*)		2AIL ^(*)		2AIL+1FLAP ^(**)		2AIL+2FLAP ^(**)		2AIL+4FLAP ^(**)		4AIL+2FLAP ^(**)	
	Airplane	Glider	Airplane	Glider	Airplane	Glider	Airplane	Glider	Airplane	Glider	Airplane	Glider
1	Aileron	Aileron	Aileron	Aileron	Aileron	Aileron	Aileron	Aileron	Aileron	Aileron	Aileron	Aileron
2	Elevator	Elevator	Elevator	Elevator	Elevator	Elevator	Elevator	Elevator	Elevator	Elevator	Elevator	Elevator
3	Throttle	Motor	Throttle	Motor	Throttle	Motor	Throttle	Motor	Rudder	Rudder	Rudder	Rudder
4	Rudder	Rudder	Rudder	Rudder	Rudder	Rudder	Rudder	Rudder	Aileron2	Aileron2	Aileron2	Aileron2
5	Gear	AUX7	Gear	AUX7	Gear	AUX6	Elevator2	Elevator2	Flap	Flap	Aileron3	Aileron3
6	VPP	AUX6	Aileron2	Aileron2	Flap	Flap	Aileron2	Aileron2	Flap2	Flap2	Aileron4	Aileron4
7	Elevator2	Elevator2	Elevator2	Elevator2	Aileron2	Aileron2	Flap	Flap	Flap3	Flap3	Flap	Flap
8	AUX4	AUX4	VPP	AUX5	Elevator2	Elevator2	Flap2	Flap2	Flap4	Flap4	Flap2	Flap2
9/VC1	AUX1	AUX1	Camber	Camber	Camber	Camber	Camber	Camber	Camber	Camber	Camber	Camber
10/VC2	AUX1	AUX1	AUX1	Butterfly	VPP	Butterfly	Gear	Butterfly	Gear	Butterfly	Gear	Butterfly
11/VC3	AUX1	AUX1	AUX1	AUX1	AUX1	AUX1	VPP	AUX1	Throttle	Motor	Throttle	Motor
12/VC4	AUX1	AUX1	AUX1	AUX1	AUX1	AUX1	AUX1	AUX1	Elevator2	Elevator2	Elevator2	Elevator2

- Ovanstående tabell visar kanalallokeringen i FASST MLT2 mod.
- Den typ av vinge som kan väljas, beror på vilken av FASST moderna MLT2/MULT eller 7-ch som valts.
 - ^(*) Dessa vingtyper finns att tillgå i MLT2, MULT och 7-ch mod. Den 8:e kanalen fungerar inte i 7-ch mod.
 - ^(**) Vingtypen finns att tillgå i MLT2, MULT och 7-ch mod. Eftersom den 8:e kanalen inte fungerar i 7-ch mod, lägg funktionen för flap2 på en annan oanvänd kanal.
 - ^(***) Dessa vingtyper finns bara att tillgå i MLT2 och MULT mod. För segelflygplan finns vingtypen att tillgå i 7-ch mod, lägg funktionen för flap2 på en annan oanvänd kanal.
 - ^(****) Dessa vingtyper finns bara att tillgå i MLT2 mod.

Flygande vinge, deltagvinge, winglets

RX CH	2AIL ^(*)		2AIL+1FLAP ^(*)		2AIL+2FLAP ^(*)		2AIL+4FLAP ^(*)		4AIL+2FLAP ^(*)	
	Airplane	Glider	Airplane	Glider	Airplane	Glider	Airplane	Glider	Airplane	Glider
1	Aileron	Aileron	Aileron	Aileron	Aileron	Aileron	Aileron	Aileron	Aileron	Aileron
2	Rudder2	Rudder2	Rudder2	Rudder2	Rudder2	Rudder2	Aileron2	Aileron2	Aileron2	Aileron2
3	Throttle	Motor	Throttle	Motor	Throttle	Motor	Rudder	Rudder	Aileron3	Aileron3
4	Rudder	Rudder	Rudder	Rudder	Rudder	Rudder	Rudder2	Rudder2	Aileron4	Aileron4
5	Gear	AUX7	Gear	AUX6	Gear	AUX6	Flap	Flap	Rudder	Rudder
6	Aileron2	Aileron2	Flap	Flap	Flap	Flap	Flap2	Flap2	Rudder2	Rudder2
7	VPP	AUX6	Aileron2	Aileron2	Aileron2	Aileron2	Flap3	Flap3	Flap	Flap
8	AUX5	AUX5	VPP	AUX5	Flap2	Flap2	Flap4	Flap4	Flap2	Flap2
9/VC1	Elevator	Elevator	Elevator	Elevator	Elevator	Elevator	Elevator	Elevator	Elevator	Elevator
10/VC2	Camber	Camber	Camber	Camber	Camber	Camber	Camber	Camber	Camber	Camber
11/VC3	AUX1	AUX1	AUX1	Butterfly	VPP	Butterfly	Gear	Butterfly	Gear	Butterfly
12/VC4	AUX1	AUX1	AUX1	AUX1	AUX1	AUX1	Throttle	Motor	Throttle	Motor

- Ovanstående tabell visar kanalallokeringen i FASST MLT2 mod.
- Den typ av vinge som kan väljas, beror på vilken av FASST moderna MLT2/MULT eller 7-ch som valts.
 - ^(*) Dessa vingtyper finns att tillgå i MLT2, MULT och 7-ch mod. Den 8:e kanalen fungerar inte i 7-ch mod.
 - ^(*) Vingtypen finns att tillgå i MLT2, MULT och 7-ch mod. Eftersom den 8:e kanalen inte fungerar i 7-ch mod, lägg funktionen för flap2 på en annan oanvänd kanal.
 - ^(*) Dessa vingtyper finns bara att tillgå i MLT2, MULT mod. (Utom de typer av flygplan som finns i MULT mod.)

Helikopter

RX CH	H-4, H4X Swash	Övriga
1	Aileron	Aileron
2	Elevator	Elevator
3	Throttle	Throttle
4	Rudder	Rudder
5	Gyro	Gyro
6	Pitch	Pitch
7	Governor	Governor
8	Elevator2	Needle
9/VC1	Gyro2	Gyro2
10/VC2	Gyro3	Gyro3
11/VC3	AUX1	AUX1
12/VC4	AUX1	AUX1

- Eftersom den 8:e kanalen inte fungerar i 7-ch mod, lägg funktionen för elevator2 (H-4,H4X) eller needle (alla övriga typer) på kanal 7 om inte en governor används.

Monteringsanvisningar för mottagare och servon

Följ nedanstående anvisningar för en korrekt montering av mottagare och servon.

- Kontrollera att styrklacken på alla kontakter passar i motsvarande uttag på mottagare, strömbrytare, batteri och förlängningssladdar innan de kopplas samman. När kontakter skall tas isär, dra **aldrig** i sladdarna utan håll i kontakthusen.
- Om t ex skevrodersservots sladd är för kort, använd en förlängningssladd av rätt längd för att ansluta till mottagaren. Futaba förlängningssladdar av olika längd finns hos hobbyhandlaren. Koppla aldrig flera förlängningssladdar i serie för att erhålla rätt längd. Om avståndet är längre än ca 45 cm, flera servon ansluts eller om kraftiga strömförbrukande servon används, använd förlängningssladdar av den kraftigaretypen.
- Använd **alltid** de medföljande gummibussningarna när servona monteras. Skruva inte fast skruvarna för hårt. Ingen del av servolådan skall ligga emot servobryggan, monteringslister eller annan del av modellens konstruktion. Om ett servo har direktkontakt med modellen, fortplantar sig vibrationer direkt till servot som då kan skadas eller slitas ut i förtid.

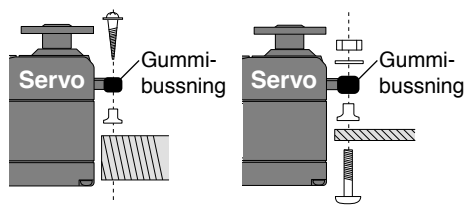

Notera de små siffrorna (1, 2, 3, 4) som finns ingjutna vid varje arm på ett Futaba 4-arms servo. Siffran visar med hur många grader varje arm är snedställd från 90°. Detta för att kunna korrigera för mindre fabriktionsavvikelser från servo till servo.

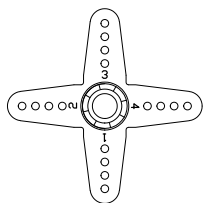

- För att centrera servot, anslut till mottagaren och slå på sändare och mottagare. Ställ sändarens trimrar i mittläget och välj den arm som bildar 90° vinkel mot stötstången.

Radions trimrar skall vara centrerade

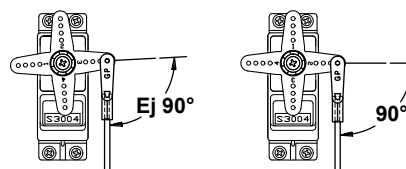

- När servona är installerade, manövrera alla servon till sina fulla utslag och kontrollera att inga servon går trögt, att inga länkage tar i varandra och att länkagets ändläge inte ligger inom servots arbetsområde. Om ett högt surr kommer från servot, indikerar det att något går trögt. Leta efter felet och åtgärda. Även om inte servot tar skada så kommer batteriet att snabbt ta slut.
- Använd ”skylten” som mall för håltagningen när det är dags att installera strömbrytaren. Gör det fyrkantiga hålet något större än strömbrytarens ändlägen. Sätt strömbrytaren på motsatt sida av motorns avgasrör och på en plats där den inte kan manövreras av misstag. Kontrollera att strömbrytaren utan hinder går att slå av och på med distinkta ändlägen.
- Använd strömbrytarens kåpa vid montering i helikopter. Olika modeller kräver olika arrangemang. Rådfråga bruksanvisningen för aktuell modell.
- För att förhindra att servokablarna vibrerar av under flygning, sträck dem inte för hårt och gör fast dom på lämpliga ställen. Kontrollera också kablagen vid den dagliga tillsynen.

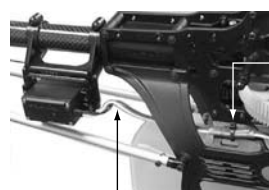

Se till att servokabeln inte är sträckt.

Mottagarantennen

VIKTIGT: Radiovågornas utbredning är lite annorlunda med 2,4GHz än med de vanliga 35MHz anläggningarna. Läs noga igenom nedanstående anvisningar för en korrekt installation av 2,4GHz mottagaren.

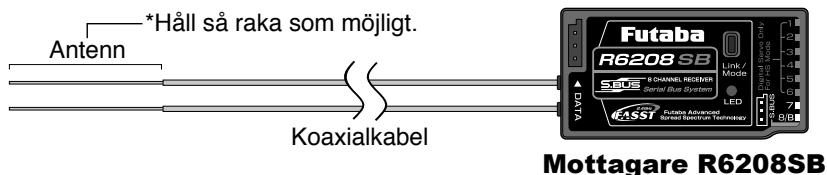

Mottagaren R6208SB har två antenner. Antennerna arbetar i sk diversitet för att minska risken för fel i mottagningen. Våglängden på 2,4GHz bandet är mycket kortare än på 35MHz bandet vilket medför att mottagaren är känslig för signalbortfall. För att råda bot på detta fenomen är mottagaren utrustad med diversitetsantennerna.

För att diversitetsfunktionen skall fungera på bästa sätt måste följande instruktioner följas:

1. Antennerna måste hållas så raka som möjligt annars minskar räckvidden.
2. Antennerna skall bilda 90 graders vinkel mot varandra.

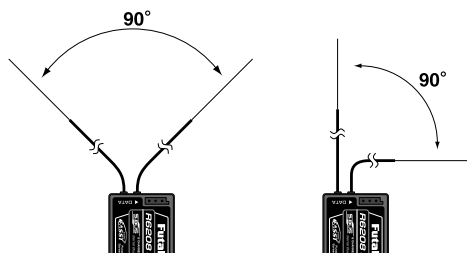

Vinkeln är inte kritisk utan syftet är att få de båda antennerna så långt ifrån varandra som möjligt.

Om modellen innehåller ledande metall delar som kan påverka mottagarens möjligheter att ta emot en ostörd signal, rekommenderar vi att antennerna dras ut på var sin sida av kroppen. På så sätt erhåller mottagaren den bästa signalen i alla lägen.

3. Se till att antennerna är åtminstone minst 12 mm från ledande material såsom metall eller kolfiber. OBS: Gäller inte den del som är koaxialkabel. Den delen får emellertid inte böjas hur tvärt som helst.
4. Placera antennerna så långt som möjligt från motor, ESC eller andra störningsalstrande delar.

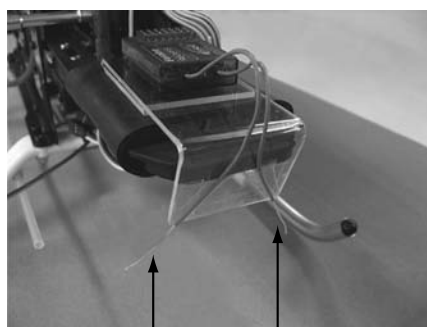

*De två antennerna skall placeras så att de bildar 90° vinkel mot varandra.

*Fotona ovan demonstrerar hur antennerna skall placeras. I en verklig installation skall mottagarna vara skyddade mot vibrationer.

*Mottagaren innehåller känsliga elektroniska delar. Det är den känsligaste elektroniska komponenten i flygplanet och måste skyddas från vibrationer, stötar och extrema temperaturer. För att skydda mottagaren skall den monteras på ett vibrationsdämpande material. Om det behövs, skydda mottagaren mot fukt genom att först innesluta den i en plastpåse som sedan försluts med en gummisnodd. Om fukt tränger in i mottagaren kan den sluta att fungera med haveri som följd. Att skydda mottagaren med en plastpåse förhindrar också att avgaser, olja eller bränsle kan tränga in. Om fukt eller bränsle trängt in i mottagaren och funktionen känns osäker, skicka in mottagaren för service.

GRUNDLÄGGANDE MODELLINSTÄLLNINGAR

Grundläggande inställningar för motor-/segelflygplan

1. Val och tillägg av modell

Vi leverans finns en modell i sändarens minne (MODEL-01). Funktionen "Model Select" i "Linkage" menyn används för att lägga till nya modeller och för att välja bland redan sparade modeller.



T8FGS sändaren kan spara data för 20 modeller. Modelldata kan också sparas på SD-kortet.

Namnet på vald modell visas i startfönstret. Innan start och förändring av inställningar, kontrollera alltid att rätt modell är invald.

När en ny modell läggs till kommer fönstren för "Model Type" och "FASST" mod/area att visas automatiskt. Var uppmärksam på att sändaren slutar att radiera när ny modell väljs.

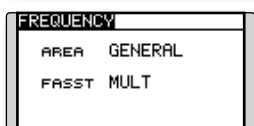
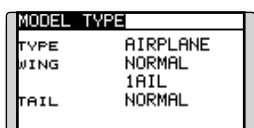

2. Val av modelltyp

Välj typ av modell med funktionen "Model Type" i "Linkage" menyn. För flygplan, välj mellan två typer: "Airplane" och "Glider". När vingkonfiguration är valt skall slutligen typ av stjärt väljas..

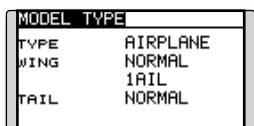

3. Länkage

Anslut skevroder, höjdroder, trottelt, sidroder mm enligt modellens bruksanvisning. För anslutning till mottagaren, se sid 28.

OBS: Kanalnumreringen är helt annorlunda i T8FGS anläggningen än hos tidigare Futaba system. Även för samma typ av modell (t ex "Airplane") men med olika typer av ving och stjärt kan kanalordningen vara olika. (Kanalnumreringen kan kontrolleras under "Function" i "Linkage" menyn.)

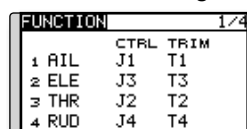

- Om rodren går åt fel håll ändras det under "Servo Reverse" i "Linkage" menyn

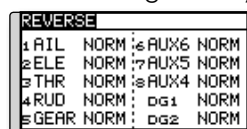

- Ställ först in rodrens neutrallägen och utslag med länkaget och finjustera sedan med "Sub Trim" och "End Point" (utslagsvinkel) funktionen. Utslagen kan ställas in oberoende för upp/ner eller höger/vänster. För att spara länkage och servon kan också en "Limit" ställas in i "End Point" funktionen. Gäller alla kanaler.

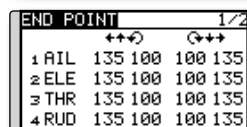
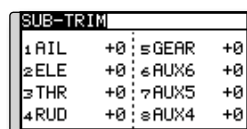

4. Inställning av "Throttle cut" (Airplane)

Motorn kan stängas av ("Throttle Cut") med hjälp av en omkopplare utan att behöva röra trottelttrimmern.

Ställ in "Throttle Cut" funktionen i "Linkage" menyn. Efter det att funktionen aktiverats och omkopplare valts, justera trotteln så att den stänger helt. Som säkerhet fungerar bara "Throttle Cut" funktionen om trottelspaken befinner sig under 1/3 av spakutslaget (tomgångssidan).

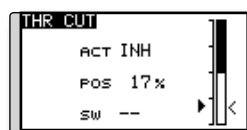

5. Inställning av lägre tomgång ("Idle Down") (Airplane)

Tomgången kan sänkas med hjälp av en omkopplare utan att ändra på trottelttrimmern. Funktionen ställs in under "Idle Down" i "Linkage" menyn. Efter det att funktionen aktiverats och omkopplare valts, justera trotteln till önskat läge. Som säkerhet fungerar bara "Idle Down" funktionen om trottelspaken befinner sig under 1/3 av spakutslaget (tomgångssidan).

*Om "Throttle Cut" funktionen aktiverats är "Idle Down" funktionen satt ur spel.

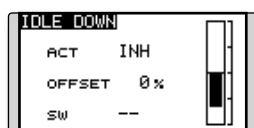

6. D/R funktionen

D/R funktionen används för att ställa in utslag och kurvor för spakar (skev-, höjd-, sidroder och trotteln), omkopplarlägen (airplane) och flygmoder (glider). Används efter det att maximala utslag ställs in under "End Point".

(Airplane)

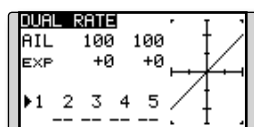

(Glider)

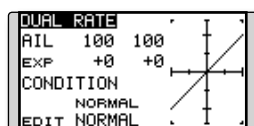

7. Luftbromsar (Airplane)

"Airbrake" funktionen används när farten inte får öka t ex vid branta dykningar inför landning mm.

Förinställda värden för skevroder, höjdroder och flaps kan aktiveras med hjälp av en omkopplare.

Det förinställda värdet för skevroder, höjdroder och flaps kan ställas in efter behov. Även hastigheten med vilket servona ställer in sig kan ställas in. Funktionen kan automatiskt aktiveras via ett läge på en spak, omkopplare eller ratt. En omkopplare kan också väljas för att aktivera/deaktivera funktionen.

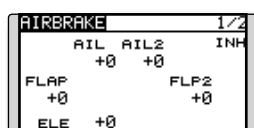

8. Tillägg av flygmoder (Conditions) (Glider)

Varje modell har flygmod "NORMAL" som fabriksinställd mod. Mod "NORMAL" är alltid aktiverad och är så tills en ny mod läggs till och aktiveras.

Om flera moder önskas, se beskrivning av funktionen "CONDITION" i "MODEL" menyn, sid 74

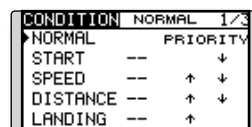

*Flygmod "NORMAL" är alltid till och förblir så tills annan flygmod aktiveras med omkopplare, spak el dyl.

*Aktivering av olika flygmoder kan anpassas efter eget önskemål.

*"Condition Delay" kan ställas in separat för varje kanal. Fördröjningen ger en mjuk övergång från en flygmod till en annan.

Grundläggande inställning av helikopter

Avsnittet behandlar T8FGS anläggningens helikopterfunktioner. Ställ in aktuella värden mm för att passa den egna modellen.

1. Val och tillägg av modell

Vi leverans finns en modell i sändarens minne (MODEL-01). Funktionen "Model Select" i "Linkage" menyn används för att lägga till nya modeller och för att välja bland redan sparade modeller.



Funktionen gör det mycket enkelt att kalla fram data för en modell som redan finns i minnet. T8FGS sändaren kan spara data för 20 modeller. Modelldata kan också sparas på SD-kortet.

Namnet på vald modell visas i startfönstret. Innan start och förändring av inställningar, kontrollera alltid att rätt modell är invald.

När en ny modell läggs till kommer fönstren för "Model Type" och "Frequency" automatisk fram. Ändra eller kontrollera att värdena stämmer för swashplatta och mottagartyp. Var uppmärksam på att sändaren slutar att radiera när ny modell väljs.

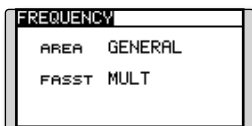
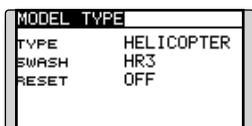

22. Val av modelltyp och typ av swashplatta

Välj helikopter under funktionen "Model Type" i "Linkage" menyn och välj också typ av swashplatta som motsvarar helikoptern.

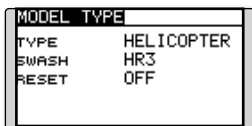

*Funktionen "Model Type" väljer automatiskt bästa kanalsammansättningen och mixningar för vald typ. Sex typer av swashplatta kan väljas för helikopter.

*För en mer detaljerad beskrivning av swashplattor, se funktionen "MODEL TYPE" sid. 55.

3. Tillägg av flygmoder (Conditions)

Sändaren kan ha upp till fem olika flygmoder per modell..

CONDITION	NORMAL	1/3
NORMAL		PRIORITY
IDLEUP1	SE	↓
IDLEUP2	SE	↑ ↓
IDLEUP3	SF	↑ ↓
HOLD	--	↑

Funktionen sätter automatiskt upp 5 flygmoder för helikopter.

- NORMAL
- IDLE UP1 (SW-E)
- IDLE UP2 (SW-E)
- IDLE UP3 (SW-F)
- HOLD (Ingen omkopplare vald)

OBS: Det går att oavsiktligt aktivera flygmoder som inte är programmerade och detta kan orsaka ett haveri! Ta därför bort de moder som inte används.

*För en mera detaljerad beskrivning av flygmoder, se funktionen "COND. SELECT" sid. 74.

Flygmoden "NORMAL" är alltid aktiverad om inte andra flygmoder aktiverats med omkopplare.

Prioriteten är: "Throttle Hold", "Idle Up 3", "Idle Up 2", "Idle Up 1" och "Normal". "Throttle Hold" har högsta prioritet.

"Condition Delay" kan ställas in separat för varje kanal. Fördröjningen ger en mjuk övergång från en flygmod till en annan.

Exempel på inställning av flygmoder

- Normal: (Startläge med omkopplaren i läge OFF)
Används vid start av motor och hovring.
- Idle up 1: (Omkopplarläge: Aktivt med omkopplare SW-E i mittläget.)
Används vid 540° stallturns, looping, rollande stallturns och andra manövrar.
- Idle up 2: (Omkopplarläge: Aktivt med omkopplare SW-E i andra ändläget.) Används i rollar.
- Throttle hold: (Omkopplarläge: Aktivt med omkopplare SW-G i ena ändläget.) Används vid autorotation.

4. Länkning

Anslut skevroder, höjdroder, trottell, pitch mm enligt modellens bruksanvisning. För anslutning till mottagaren, se sid 28.

***OBS: Kanalnumreringen är helt annorlunda i T8FGS anläggningen än hos tidigare Futaba system. Kanalnumreringen kan kontrolleras under "Function" i "Linkage" menyn.**

FUNCTION	NORMAL	1/2
	CTRL	TRIM
1 AIL	J1	T1 SEPAR
2 ELE	J3	T3 SEPAR
3 THR	J2	T2 SEPAR
4 RUD	J4	T4 SEPAR

- Om rodren går åt fel håll ändras det under "Servo Reverse" i "Linkage" menyn. Använd också funktionen "Swash AFR" för andra typer av swashplatta än H-1..

REVERSE
1 AIL NORM : 6 PIT NORM
2 ELE NORM : 7 GOV NORM
3 THR NORM : 8 NDL NORM
4 RUD NORM : 0 G1 NORM
5 GYRO NORM : 0 G2 NORM

SWASH	AFR	1/2
NEUTRAL	AIL	+50 %
Pos 50 %	ELE	+50 %
	PIT	+50 %

- Ställ in parametrarna för gyrot. (Under funktionen "Gyro" i "Model" menyn.)
- Anslut länkaget för trotteln så att den är fullt öppen med trimmern i max öppen och så att trotteln går att stänga helt.
- Ställ först in rodrens neutrallägen och utslag med länkaget och finjustera sedan med "Sub Trim" och "End Point" funktionen. För att spara länkning och servon kan också en "Limit" ställas in i "End Point" funktionen.

SUB-TRIM
1 AIL +0 : 6 GYRO +0
2 ELE +0 : 6 PIT +0
3 THR +0 : 7 GOV +0
4 RUD +0 : 8 NDL +0

END POINT	1/2
	↔↔↔ ↔↔↔
1 AIL	135 100 100 135
2 ELE	135 100 100 135
3 THR	135 100 100 135
4 RUD	135 100 100 135

- Korrektion av swashplattans rörelse (Utom för H-1 typen)
***Om något behöver ändras, se beskrivning av funktionen "SWASH", sid. 67.**

5. Inställning av trottell- och pitchkurvor

Med funktionen ställs förhållandet mellan spakrörelse och trottell- eller pitchkurvor in för olika flygmoder.

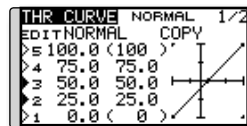

Exempel på inställning av trottellkurva

Välj med omkopplaren upp "Throttle Curve" för alla flygmoder.

- Trottellkurva (Normal)**
Ställ in varje punkt och kontrollera i hovringsläget (spaken i 50% position) modellens beteende. Betrakta trottell- och pitchkurvorna tillsammans eftersom de påverkar varandra.
- Trottellkurva (Idle up)**
Med denna kurva sjunker inte motorvarvet även med spaken under hovringsläget (loop, roll, 3D, etc).
- Trottellkurva (Idle up 2)**
I detta läge uppehålls motorvarvet även om pitchen ökas med spaken i "tomgångsläget".
- Inställning av "Throttle Hold" läget**
OBS: En kurva kan inte användas för trotteln i detta läge utan kurvans tomgångsläge blir det värde trotteln erhåller i denna flygmod. Kontrollera att värdet för spaken i sin nedersta position (0%) är 0% (startvärdet).

Exempel på inställning av pitchkurva

Välj med omkopplaren upp "Pitch Curve" för alla flygmoder.

- Pitchkurva (Normal)**
Ställ in pitchen i hovringsläget till ca +5°~6°
Ställ som standard in pitchen för hovring med spaken i 50% läget.
***Stabiliteten i hovringsläget kan påverkas av trottellkurvan.**
Finjustering går lätt genom att använda sig av funktionerna "Hovering Throttle" och "Hovering Pitch"
- Pitchkurva (Idle up 1)**
Pitchkurvan för "Idle up 1" passar för flygning.
Normalinställning: -7°~+12°
- Pitchkurva (Idle up 2)**
Den högsta pitchen är mindre än i "Idle up 1" kurvan. Normalinställning: +8°
- Pitchkurva (Hold)**
Vid autorotation används det högsta pitchvärdet för spakens båda ändlägen.
Normalinställning: -7°~+12°

6. D/R funktionen

Med AFR (D/R) funktionen ställs roderutslagen och kurva in för skev-, höjd- och sidroder och i alla flygmoder.

*För trottelt och pitchkurvor, se föregående avsnitt "Inställning av trottelt och pitchkurvor".

Används efter det att maximala utslag ställs in under "End Point".

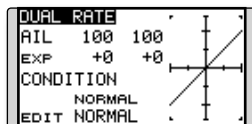

7. Inställning av gyrokänslighet och arbetssätt

Gyrokänsligheten och arbetssätt kan ställas in under "Gyro" i "Model" menyn, och separat för varje flygmod.

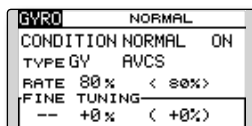

- Flygmod "Normal" (hovring): maximal gyrokänslighet.
- Flygmoder "Idle up 1/Idle up 2/Throttle hold": minimal gyrokänslighet.
- Med en helikopter som har drivning av stjärtrotorn under autorotationen, kan denna funktion vara utan verkan även med hög känslighet hos gyrot..

8. Pitch to RUD mixing setting

OBS: När gyrona GY601, GY502, GY520, GY401, eller andra "Hading Hold" gyron används, skall denna mixfunktion inte användas. Vridmomentförändringarna korrigeras av gyrot. Om ett gyro arbetar i AVCS mod kommer ev mixning att påverka neutralläget och gyrot fungerar inte på rätt sätt.

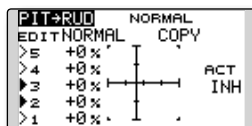

Mixningen "Pitch to RUD" undertrycker vridmomentförändringar orsakade av huvudrotorn och kan ställas in separat för varje flygmod. Med moderna gyron (bl a de som nämns ovan) skall mixningen inte användas.

Aktivera funktionen "Pitch to RUD" mixing från "Model" menyn och ställ in kurvan för varje flygmod. (Fabriksinställningen är i "INH" läge. För att använda mixfunktionen, växla till "ON" läget.)

Exempel på inställning

Välj med omkopplaren mixkurva för alla flygmoder.

Inställning av en mixkurva visas nedan.

- Mixning "Pitch to RUD" (Normal)

Ställ in kurvan så att helikoptern inte vrider sig under start/landning eller vid konstant stigning/sjunkning.

*För denna kurva använd kurvtypen "EXP1".

- Mixning "Pitch to RUD" (Idle up 1)

Använd denna kurva för "540° stall turn", loopingar, och "rolling stall turn" och ställ in så att modellen pekar rakt fram mot vinden.

*För denna kurva använd kurvtypen "EXP1" och hela kurvan kan flyttas med "Offset" inställningarna.

- Mixning "Pitch to RUD" (Hold)

Mixningen ställs in så att modellen pekar rakt fram under autorotation. Pitchen på stjärtrotorn närmar sig 0°.

9. Inställning av "Throttle hold"

*Om funktionen skall användas, se en detaljerad beskrivning av funktionen "THR HOLD", sid. 121.

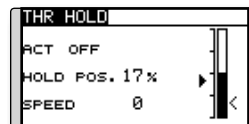

10. Inställning av "Throttle cut"

Avstängning av motorn efter avslutad flygning kan göras med en omkopplare och utan att behöva ändra inställningen av trottelttrimmern.

Funktionen ställs in under "Throttle Cut" i "Linkage" menyn. Omkopplare och dess läge måste väljas. Fabriksinställningen är "NULL"

Av säkerhetsskäl fungerar bara avstängningen om trottelspaken befinner sig under 25% av spakutslaget.

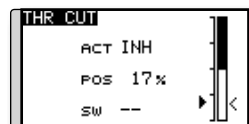

*Med trottelspaken i tomgångsläget, ställ in värdet för "POS" så att förgasaren är helt stängd och länkaget inte stänger.

11. Korrigeringar av swashplattan vid manövering av pitch, höjd- och skevroder

Använd funktionen "Swash Mix" i "Model" menyn för att korrigera påverkan av en funktion till en annan för varje flygmod

SWASH MIX	NORMAL	1/2
EDIT		
NORMAL	RATE1	RATE2
AIL→ELE	+0 %	+0 %
ELE→AIL	+0 %	+0 %
PIT→AIL	+0 %	+0 %
PIT→ELE	+0 %	+0 %

12. Inställning av "Throttle mixing"

Påverkan av motorvarvet när swashplattan manövreras kan korrigeras med hjälp av funktionen "Throttle Mix" i "Model" menyn. Olika korrekationer för piruetter i höger resp. vänstervarv kan också ställas in. För en mer detaljerad beskrivning av funktionen, se sid 123.

THR MIX	NORMAL	1/2
EDIT		
NORMAL	RATE1	RATE2
AIL→THR	+0 %	+0 %
ELE→THR	+0 %	+0 %
RUD→THR	+0 %	+0 %

13. Övriga mixningar

- Mixning "Pitch to Needle"
Mixfunktionen används för motorer som har en för-gasare som tillåter inställning av blandningen under flygning. En kurva kan ställas in.
- Governor mixning
Mixfunktionen används när en "Governor" (t ex GV-1) används

SYSTEMMENYN

I systemmenyn ställs sändarens egenskaper in.
Inga modelldata programmeras.

- Kalla upp systemmenyn genom ett dubbeltryck på "SYS" knappen.

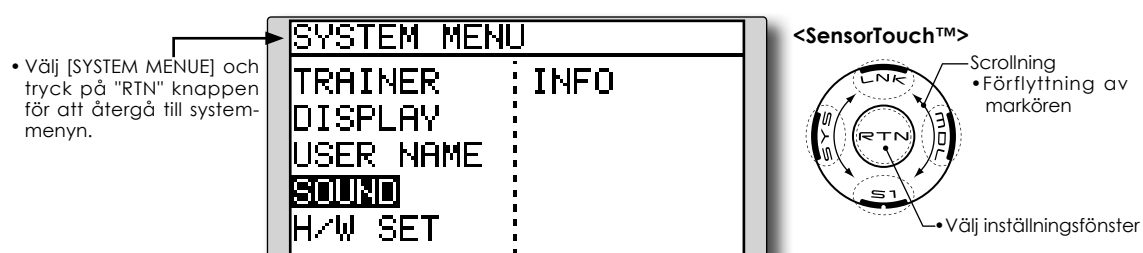

- Väj önskad funktion och kalla upp inställningsfönstret genom att trycka på "RTN" knappen.

Tabell över systemmenyns funktioner

[TRAINER]: Inställningar av lärare/elev funktionen.

[DISPLAY]: Inställningar av LCD fönstret.

[USER NAME]: Inmatning av ägarens namn.

[SOUND]: Avstängning av ljud.

[H/W SET]: Växling av riktning på spakar, omkopplare och rattar samt val av spakmod mm.

[INFO]: Visar programversion, info om SD-kortet, serienummer och språk.

Med T8FGS anläggningen kan utvalda funktioner och kanaler^(*) överföras från elevsändaren till modellen. På så sätt kan svårighetsgraden anpassas till elevens kunskaper. Funktionen kräver en elevsändare och en sladd för dubbelkommando mellan de båda sändarna, samt att funktionen programmerats enligt nedan.

När omkopplaren för lärare/elev slås om på lärarsändaren, kommer signalerna för de kanaler som är inställda i "Func", Normal" eller "Mix" mod att styra modellen. I "Func" och "mix" mod kan lärarsändaren påverka signalen från elevsändaren. Så fort omkopplaren är tillbaka i "lärarläget", har läraren omedelbart full kontroll över modellen.

I "FUNC" eller "MIX" mod kan indatakanal från elevsändaren väljas. Med detta val kan flera typer av sändare och mottagare användas tillsammans.

De virtuella kanalerna (VC) kan också användas i "FUNC" eller "MIX" mod. Lärare/elev funktionen kan också användas med flygplan av typen "flygande vinge".

Om T8FGS används som elevsändare används inte funktionen för ändring av kanalerna.

^(*) Hur varje enskild kanal behandlas kan ställas in (NORM/MIX/FUNC/OFF).

OBS! Funktionen används på följande sätt:

1. Med en T8FGS och en vanlig sändare, om kanalordningen är olika, måste kanalordningen anpassas innan funktionen kan användas.

I "FUNC" eller "MIX" mod kan indatakanal från elevsändaren väljas.

2. Om T8FGS sändaren är i lärodd, ställ elevsändaren i PPM modulering.

Om elevsändaren är en T8FGS, kan den anslutas direkt till en lärarsändare där elevsändaren skall ha PPM modulering. T8FG sändaren ger alltid ifrån sig PPM signal i lärare/elev uttag.

3. Kontrollera noggrant att alla kanaler fungerar på rätt sätt med lärarsändarens omkopplare i både lärar- och elevläge.

T8FGS/T8FG/T12FG kabel för dubbelkommando

Använd specialkabeln (FUTM4405) när någon sändare av typen T8FGS/T8FG/T12FG används på lärarsidan. Med standardkabeln är det inte säkert att funktionen fungerar på rätt sätt.

*Om någon av sändarna T8FGS/T8FG/T12FG används som elevsändare och lärarsändaren inte är någon av de typerna kan standardkabeln användas.

Lärarsändare	Elevsändare	Dubbelkommandokabel
T8FGS, T8FG, T12FG, FX-20	T4EX, T6EX, T7C, T9C, T10C	T12FG specialkabel
	T8FGS, T8FG, T12FG, T12Z, T14MZ, FX-40, FX-20	Standard dubbelkommandokabel (Rekt. - Rekt.)
	T4V	Standard dubbelkommandokabel (Rekt. - Rund)
	T6X, T7U, T8U, och T9Z passar inte.	
Annan än: T8FGS, T8FG, T12FG, FX-20	T8FGS, T8FG, T12FG, FX-20	Standard dubbelkommandokabel (Rekt. - Rekt.) eller Standard dubbelkommandokabel (Rekt. - Rund)

*Specialkabeln för T8FGS/T8FG/T12FG sändarna måste anslutas på rätt sätt. Kontakten för lärarsändaren **måste** anslutas i lärarsändaren och kontakten för elevsändaren **måste** anslutas till elevsändaren. Om kabeln ansluts på fel sätt kommer inte elevsändaren att få ström när lärarsändaren slås på.

*Om inte lärare/elev funktionen är aktiverad i lärarsändaren (om T8FGS, T8FG eller T12FG) kommer inte elevsändaren att få ström även om kabeln är ansluten på rätt sätt.

- Välj [TRAINER] i systemmenyn och tryck på "RTN" knappen för att kalla fram inställningsfönstret.

• Välj namnet på funktionen och tryck på "RTN" knappen för att återgå till system menyn.

TRAINER		1/4
INH	MODE	RATE STU. CH
1	AIL	OFF
2	ELE	OFF
3	THR	OFF
4	RUD	OFF

<SensorTouch™>

- Förflyttning av markören
- Mal av mod
- Inställning av värde
- Till nästa sida

Val av mod och omkopplare

1. Stega fram till sidan fyra av inställningssidorna genom att trycka på "S1" knappen tre gånger.

TRAINER		4/4
ACT	INH	
SW	SH	
12/8CH	8CH	

2. Flytta markören till [ACT] eller [12/8CH] för att växla till inmatningsläge.
3. Ändra mod genom att scrolla på "touchsensor". Det nya värdet blinkar. Tryck på "RTN" knappen för att ändra mod. (För att avsluta utan att ändra, tryck på "S1" knappen.)

"ACT": Aktivera funktionen genom att ändra till [OFF] eller [ON].

"12/8 CH": Om elevsändaren är någon av T8FGS (MLT2 mod), T14MZ, T12Z, T12FG eller FX-40, välj [12CH]. Annars, välj [8CH].

Ändring av omkopplare:

4. Flytta markören till [SW] och tryck på "RTN" knappen för att kalla fram inställningsfönstret. (Läs "Metod för val av omkopplare" i slutet på bruksanvisningen för en närmare beskrivning, sid 131.)

"SW": Välj önskad omkopplare.

Fabriksinställning: SH

* Om "ALT OFF" väljs, växlar funktionen mellan till och från när omkopplaren byter läge. Om "ALT ON" väljs, växlar läget varje gång omkopplaren aktiveras. Med omkopplaren i "ALT ON" läget behöver t ex inte omkopplaren (SH, momentan) aktiveras hela tiden eleven flyger.

OBS: Lärare/elev funktionen aktiveras inte om inte lärarsändaren erhåller signal från elevsändaren. Kontrollera alltid när elevsändaren anslutits.

Val av mod för varje kanal

(Inställningsfönster, sidorna 1-3)

TRAINER		1/4
INH	MODE	RATE STU. CH
1	AIL	OFF
2	ELE	OFF
3	THR	OFF
4	RUD	OFF

1. Flytta markören till [MODE] för den kanal som skall ändras och tryck på "RTN" knappen.
2. Välj mod genom att scrolla på touchsensorn. Den nya inställningen blinkar. Tryck på "RTN" knappen för att välja. (För att avsluta utan att ändra, tryck på "S1" knappen.)

"MODE": Välj önskad mod för varje kanal.

NORM: Modellen styrs med signaler bara från elevsändaren.

MIX mod: Modellen styrs med signaler från både lärar- och elevsändaren. (Återställ modelldata i elevsändaren till sina fabriksinställningar.)

FUNC mod: Modellen styrs med signaler från elevsändaren men med lärarsändarens inställningar. (Återställ modelldata i elevsändaren till sina fabriksinställningar.)

OFF: Bara läraren kan påverka kanalen.

Inställning av elevsändarens påverkan

*Inställningen av [RATE] medger inställning av hur mycket elevsändaren kan påverka servoutslaget i [MIX] eller [FUNC] mod.

1. Flytta markören till [RATE] för den kanal som skall ändras och tryck på "RTN" knappen.
2. Ställ in önskat värde genom att scrolla på touchsensorn.

"RATE": Ställ in önskat värde.

Inställningsområde: 0~100%

Startvärde: 100%

*För att återgå till startvärdet, tryck på "RTN" knappen under en sekund.

3. För att avsluta inmatningen och återgå till förflyttning av markören, tryck på "RTN" knappen.

Ändring av kanal från elevsändaren

*Inställningen medger att kanalordningen kan samordnas mellan lärar- och elevsändaren i mod [MIX] eller [FUNC] .

1. Flytta markören till [STU. CH] för kanal som skall ändras och tryck på "RTN" knappen.
2. Välj kanal genom att scrolla på touchsensorn. Värdet blinkar. För att välja, tryck på "RTN" knappen. (För att avsluta utan att ändra, tryck på "S1" knappen.)

"STU. CH": Samordna kanalordningen mellan lärar- och elevsändaren.

LCD fönstrets kontrast, bakgrundsljus och tiden för bakgrundsljuset kan ställas in:

- Välj [DISPLAY] i systemmenyn och tryck på "RTN" knappen för att kalla fram inställningsfönstret

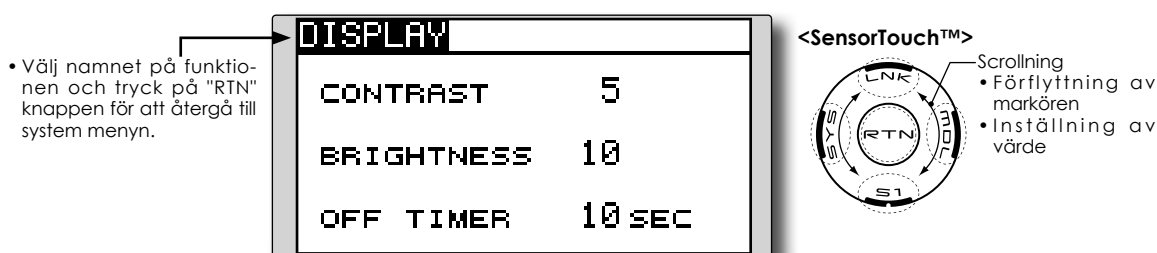

- Välj namnet på funktionen och tryck på "RTN" knappen för att återgå till system menyn.

Inställning av LCD-fönstrets kontrast

1. Välj "CONTRAST" och tryck på "RTN" knappen. Välj nytt värde genom att scrolla på touchsensorn.

"CONTRAST": Ställ in önskad kontrast på LCD-fönstret.

Inställningsområde: (Ljusare) 0 till 15 (Mörkare)
Startvärde: 5

*För att återställa värdet till startvärdet, håll "RTN" knappen intryckt under en sekund.

2. Tryck på "RTN" knappen för att avsluta inmatningen och återgå till markörförflyttning.

Bakgrundsljusets styrka

1. Välj [BRIGHTNESS] och tryck på "RTN" knappen. Välj nytt värde genom att scrolla på touchsensorn.

"BRIGHTNESS": Ställ in ljusstyrkan till önskat värde.

Inställningsområde: OFF, 1 till 20(Ljusare)

Startvärde: 10

*För att återställa värdet till startvärdet, håll "RTN" knappen intryckt under en sekund.

2. Tryck på "RTN" knappen för att avsluta inmatningen och återgå till markörförflyttning.

Bakgrundsljusets avstängning

1. Välj [OFF TIMER] och tryck på "RTN" knappen. Välj nytt värde genom att scrolla på touchsensorn.

"OFF TIMER": Inställning av den tid som förflyter efter sista beröringen av touchsensorn tills bakgrundsljuset stängs av.

Inställbar tid: 10 till 240 sek (10 sekunders intervaller), OFF (alltid till)

Startvärde: 10 sek

*För att återställa värdet till startvärdet, håll "RTN" knappen intryckt under en sekund.

2. Tryck på "RTN" knappen för att avsluta inmatningen och återgå till markörförflyttning.

USER NAME

Inmatning av ägarens namn

Med denna funktion kan ägarens namn visas i startfönstret.

*Namnet kan bestå av upp till 10 tecken (mellanslag räknas som ett tecken).

- Välj [USER NAME] i systemmenyn och kalla fram fönstret nedan genom att trycka på "RTN" knappen.

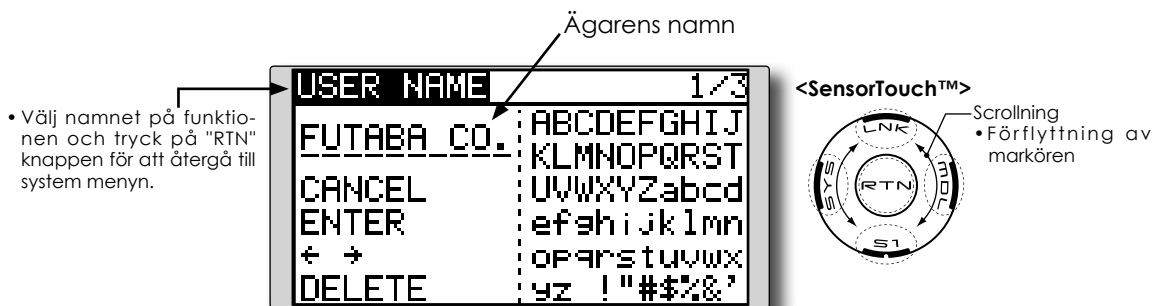

Imatning av ägarens namn

1. Ändra ägarens namn enligt nedan:

[Förflyttning av markören över ägarnamnet]
Välj [←] eller [→] och tryck på "RTN" knappen.

[Borttagning av tecken]
Om [DELETE] är valt och "RTN" knappen aktiveras, raderas tecknet efter markören.

[Tillägg av tecken]
När önskat tecken i någon av teckentablerna är valt och "RTN" knappen aktiveras, läggs markerat tecken till efter markören.

*Namnet kan bestå av upp till 10 tecken (mellanslag räknas som ett tecken).

2. När inmatningen är klar, välj [ENTER] och tryck på "RTN" knappen. (För att avsluta inmatningen utan att ändra något, välj [CANCEL] och tryck på "RTN" knappen.)

(Teckentabell 1/3)

USER NAME	1/3
FUTABA_CO.	ABCDEFGHIJ KLMNOPQRST
CANCEL	UVWXYZabcd
ENTER	efghijklmn
← →	opqrstuvwxyz
DELETE	yz !"#%&'

(Teckentabell 2/3)

USER NAME	2/3
FUTABA_CO.	0123456789 . : ; + - * / ! "
CANCEL	< > = ? @ [] ^ _
ENTER	* ^ ° 0 1 2 3 4 5 6 7 8 9
← →	0 1 2 3 4 5 6 7 8 9
DELETE	0 1 2 3 4 5 6 7 8 9

(Teckentabell 3/3)

USER NAME	3/3
FUTABA_CO.	ア イ ウ エ オ カ キ ク ケ コ サ シ ス セ ソ タ テ ト
CANCEL	チ ツ ト ナ ニ ノ
ENTER	フ ヲ ッ ャ ュ ヲ ッ
← →	ラ リ ル ロ ヲ ッ
DELETE	リ ツ ト ナ ニ ノ

T8FGS varningsljud mm kan stängas av.

*När inställningen för "WARNING" är inställd till OFF, är varningen för "glömd sändare" (30 min), mixervarning och varningen för låg batterispänning avstängda.

- Välj [SOUND] i systemmenyn och kalla fram fönstret nedan genom att trycka på "RTN" knappen.

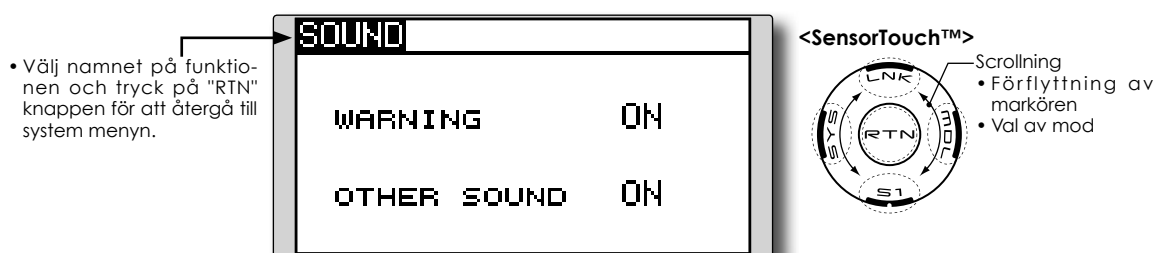

Inställning

1. Flytta markören till inställningen av [WARNING] eller [OTHER SOUND] och gå över till inmatningsmod genom att trycka på "RTN" knappen .
2. Välj "ON" eller "OFF" geom att scrollera på touchsensorn.
*Önskat värde blinkar.
3. Tryck på "RTN" knappen.

H/W SETTING

Vändning av funktionen (Hardware Reverse) hos spakar, omkopplare, rattar och trimrar samt ändring av spakmod

H/W reverse

Med denna funktion kan man kasta om signalfunktionen hos spakar, omkopplare, rattar och trimrar.

OBS: Även om signalriktningen är omställt för ett manöverorgan visas inte detta i det grafiska fönstret. Använd läge "NORM" om det inte av speciella skäl krävs att en funktion

vänds.

Spakmod

Med denna funktion kan sändarens spakmod ändras (normalt används mod 2 i Sverige).

OBS: Inställningen ändrar inte rastret på trottelspaken. Det är en mekanisk ändring och skall utföras hos en Futaba service verkstad.

OBS: När spakmoden ändras, gäller det för alla nya modeller. Befintliga modeller ändras inte.

Kalibrering av spakar

Kalibrering av spakarna J1-J4 kan göras.

- Välj [H/W SET] i systemmenyn och tryck på "RTN" knappen för att kalla upp fönstret nedan.



Omkastning av funktion

1. Välj [H/W REVERSE] och kalla fram inställningsfönstren genom att trycka på "RTN" knappen.

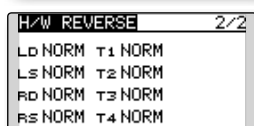
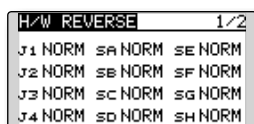

2. Flytta markören till önskat manöverorgan och tryck på "RTN" knappen.
3. Välj mod genom att scrolla på touchsensorn. Ändrad inställning blinkar. När "RTN" knappen aktiveras, sparas ändringen. (För att avsluta, tryck på "S1" knappen under en sekund.)

"NORM": Normal funktion

"REV" : Omvänd funktion

Ändring av spakmod

1. Välj [STICK MODE] och kalla fram inställningsfönstret genom att trycka på "RTN" knappen.

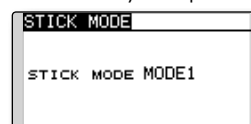

2. Flytta markören till aktuell [STICK MODE] och tryck på "RTN" knappen.
3. Välj önskad mod. Ändringen blinkar. När "RTN" knappen aktiveras, sparas ändringen. (För att avsluta, tryck på "S1" knappen under en sekund.)

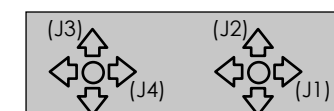

Mod	J1	J2	J3	J4
1	Sketroder	Trottel	Höjdroder	Sidroder
2	Sketroder	Höjdroder	Trottel	Sidroder
3	Sidroder	Trottel	Höjdroder	Sketroder
4	Sidroder	Höjdroder	Trottel	Sketroder

Kalibrering av spakar

*Kalibrering av spakarna J3 och J4 beskrivs nedan. Kalibrering av spakarna J1 och J2 sker på samma sätt.

1. Välj [CALIBRATION] och kalla fram inställningsfönstret genom att trycka på "RTN" knappen.

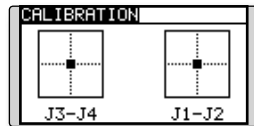

2. Flytta markören till J3-J4 och tryck på "RTN" knappen.

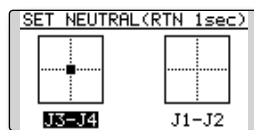

3. Ställ J3/J4 spaken i sitt neutralläge och tryck på "RTN" knappen under en sekund.

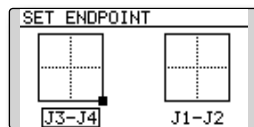

4. Ställ J3/J4 spaken i sitt undre-högra läge och vänta på pipet.

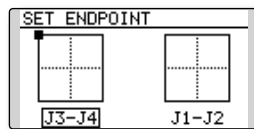

5. Ställ J3/J4 spaken i sitt övre-vänstra läge och vänta på pipet.

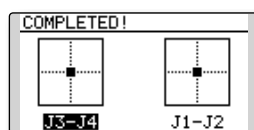

6. Med ovanstående procedur är kalibreringen klar. Kontrollera att spakarna fungerar på rätt sätt.

INFO

Visar programversion, information om SD-kortet och sändarens serienummer

T8FGS sändarens programversion, information om SD-kortet (nuvarande och maximalt antal modelldata- och andra filer) och sändarens serienummer visas i fönstret.

Språket för texter som visas i fönstren kan väljas.

*Om inget SD-kort är isatt visas ingen kortinformation.

- Välj [INFO] i systemmenyn och tryck på "RTN" knappen för att kalla fram fönstret nedan.



Information

"PRODUCT": Sändarens serienummer

"VERSION": T8FGS sändarens programversion

"CARD SIZE": Nuvarande/max antal modelldata- och andra filer (SD-kortet)

Val av språk

1. Flytta markören till [LANGUAGE] och tryck på "RTN" knappen.
2. Ändra språk genom att scrolla på touchsensorn. Ändringen blinkar. Tryck på "RTN" knappen och ändringen sparas. (För att avsluta, tryck på "S1" knappen under en sekund.)

LINKAGE MENYN

”Linkage” menyn är uppbyggd av funktioner som att lägga till modeller, välja modelltyp, inställning av frekvens och andra grundinställningar av en modell.

De funktioner som går att välja beror på vilken typ av modell som valts. Ett typiskt fönster visas nedan.

- Kalla upp Linkage menyn genom ett dubbeltryck på ”LNK” knappen.

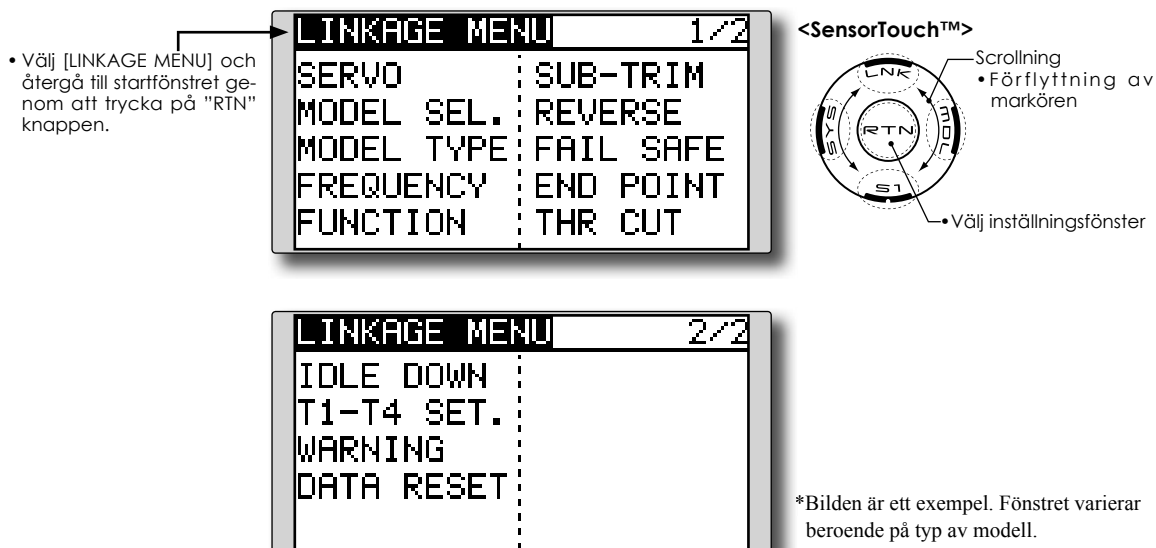

- Välj önskad funktion och tryck på ”RTN” knappen för att kalla upp inställningsfönstret.

Tabell över Linkage menyns funktioner

[SERVO]: Visar servonas lägen och kan initiera test av servona.

[MODEL SEL.]: Tilllägg av ny modell, val av redan inprogrammerad modell, borttagning av modell, kopiering av modell, namngivning av modell mm.

[MODEL TYPE]: Val av modelltyp, typ av vinge, typ av stjärt, swashplatta mm.

[FREQUENCY]: Val av FASST mod och area (land).

[FUNCTION]: Val av kanal för funktionerna.

[SUB-TRIM]: Inställning av servonas neutrallägen.

[REVERSE]: Växling av servonas rotationsriktning.

[FAIL SAFE]: Inställning av ”Fail Safe” och Battery Fail Safe”.

[END POINT]: Inställning av servoutslag och begränsningar.

[THR CUT]: Avstängning av motor via en omkopplare (gäller bara motorflygplan och helikopter).

[IDLE DOWN]: Sänker motorns tomgång (gäller bara motorflygplan).

[SWASH RING]: Begränsar swashplattans rörelse inom ett inställt område (bara för helikopter).

[SWASH]: Inställning av swashplattans utslag och korrigeringar (swash AFR – gäller bara för helikopter).

[T1-T4 SET.]: Inställning av trimrarnas stegning och funktion.

[WARNING]: Mixvarning till/från vid påslag av sändaren.

[DATA RESET]: Radering av inprogrammerade inställningar helt eller delvis för en modell.

Funktionen används för att kontrollera servonas rörelse. Testerna "Moving Test" (roterar servona mellan sina inställda maxvärden) och "Neutral Test" (servona ställer sig i sina neutrallägen) går att välja mellan.

"Neutral Test" är användbart när servooken/roderhornen skall monteras i sina neutrallägen.

- Välj [SERVO] i "Linkage" menyn och tryck på "RTN" knappen för att kalla fram fönstret nedan.

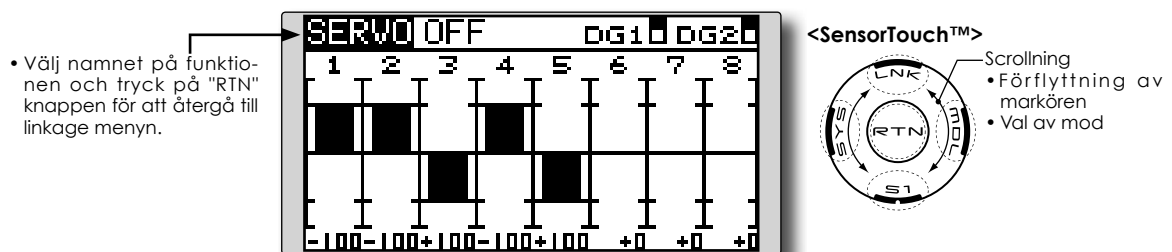

Servotest

1. Flytta markören till [OFF] och tryck på "RTN" knappen.

Välj typ av test genom att scrollera på touchsensorn. Testtypen blinkar. (För att avsluta utan att ändra, tryck på "S1" knappen.)

[MOVING]: Alla servon rör sig kontinuerligt mellan sina inställda ändlägen.

[NEUTRAL]: Alla servon ställer sig i sina neutrallägen.

2. Tryck på "RTN" knappen för att starta testen.
Välj [OFF] genom att scrollera på touchsensorn och tryck på "RTN" knappen. Testen stoppas.

MODEL SELECT

Med "Model Select" funktionen kan modeller adderas, tas bort, kopieras, namnges och redan programmerade modeller väljas

Funktionen används för att ladda sändarens arbetsminne med data för önskad modell.

Inställningarna kan väljas antingen från sändarens interna minne eller från SD-kortet (32MB till 2GB). Sändarens interna minne kan hålla data för upp till 20 modeller

Namnet på en sparad modell kan ändras. Kan användas för att hålla isär olika inställningar på samma modell. Namnet på en modell kan vara upp till 10 tecken långt och visas alltid i fönstret.

Kopieringsfunktionen används för att spara inställningar till en annan minnesplats i sändaren eller på SD-kortet. Mycket användbart när en nästan likadan modell skall ställas in och bara små detaljer skall ändras (bara skillnaderna behöver ändras istället för att mata in allting från början). Funktionen används med fördel också för att ta en backup av inställningarna innan man börjar ändra.

- Välj [MODEL SELECT] i "Linkage" menyn och tryck på "RTN" knappen för att kalla fram fönstret nedan.

- Välj namnet på funktionen och tryck på "RTN" knappen för att återgå till linkage menyn.

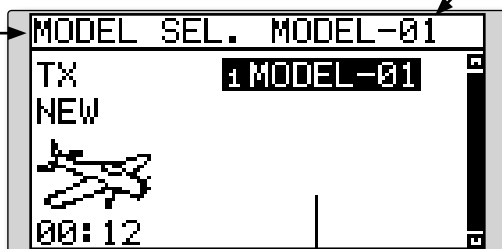

Lista på modeller

Aktuell modell

<SensorTouch™>

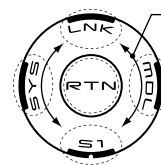

- Scrolling
- Förflyttning av markören
- Val

*Bilden är ett exempel. Fönstret varierar beroende på typ av modell.

Val av redan inlagd modell

*Alla modeller som är sparade i sändarens minne utom aktuell modell kan väljas. Modeller som sparats på SD-kortet kan inte väljas direkt.

1. Flytta markören till önskad modell och tryck på "RTN" knappen.
2. Flytta markören till [SELECT].
3. Tryck på "RTN" knappen. En fråga visas. Tryck på "RTN" knappen under en sekund och den nya modellen är invald.

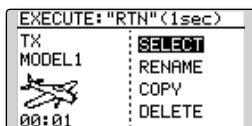

*Sändaren slutar sända men börjar igen med den nya modellens inställningar.

Lägga till en ny modell

*En ny modell kan läggas till i sändarens minne. Ny modell kan inte direkt läggas in på SD-kortet.

1. Flytta markören till [NEW].
2. Tryck på "RTN" knappen. En fråga visas. Tryck på "RTN" knappen under en sekund.



*Fönstren för typ av modell och frekvens kommer upp automatiskt. Kontrollera/ändra.

*Sändaren slutar sända men börjar igen med den nya modellens inställningar.

*Den tillagda modellen visas i listan på modeller i fönstret.

Ta bort en modell ur minnet

*Modeller som sparats i sändarens minne och på SD-kortet kan raderas.

*Aktuell modell kan inte raderas.

1. Flytta markören till [TX] för att välja internminne eller SD-kort. Tryck på "RTN" knappen och scrolla sedan på touchsensorn för önskad plats.

[TX]: Sändarens interna minne

[CARD]: SD-kortet

2. Flytta markören till önskad modell och tryck på "RTN" knappen.
3. Flytta markören till [DELETE].
4. Tryck på "RTN" knappen. En fråga visas. Tryck på "RTN" knappen under en sekund och modellen är raderad.

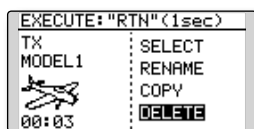

Namnge en modell

*Namnet på en sparad modell i sändarens internminne eller på SD-kortet kan ändras.

1. Internminne eller SD-kort?

Flytta markören till [TX] för att välja internminne eller SD-kort. Tryck på "RTN" knappen och scrolla sedan på touchsensorn för önskad plats.

[TX]: Sändarens interna minne

[CARD]: SD-kortet

2. Flytta markören till önskad modell och tryck på "RTN" knappen.
3. Flytta markören till [RENAME].
4. Tryck på "RTN" knappen.

*Fönstret för namngivning framträder.

Modellens nuvarande namn

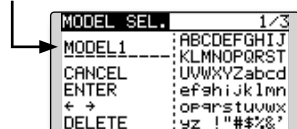

5. Ändra modellens namn enligt beskrivning nedan:

[Förflyttning av markören i befintligt namn]

Välj [←] eller [→] och tryck på "RTN" knappen.

[Radering av tecken]

Om [DELETE] är valt och "RTN" knappen aktiveras, raderas tecknet **efter** markören.

[Tilllägg av tecken]

När ett tecken är utvalt i någon av tecken-tabellerna på höger sida i fönstret och "RTN"

knappen aktiveras, läggs det tecknet till **efter** markören.

*Modellens namn kan vara upp till 10 tecken långt (mellanslag räknas också som ett tecken).

6. När inmatningen är klar, välj [ENTER] och tryck på "RTN" knappen. (För att avsluta utan att ändra något, välj [CANCEL] och tryck på "RTN" knappen.)

Kopiering av modelldata

*Modeller sparade i sändaren eller på SD-kortet kan kopieras.

1. Originallet finns i internminnet eller på SD-kortet?

Flytta markören till [TX] för att välja internminne eller SD-kort. Tryck på "RTN" knappen och scrolla sedan på touchsensorn för plats där originallet finns.

[TX]: Sändarens interna minne

[CARD]: SD-kortet

2. Flytta markören till önskad modell och tryck på "RTN" knappen.
3. Flytta markören till [COPY].
4. Tryck på "RTN" knappen.

*Fönstret för kopiering framträder.



5. Om en modell i sändarens minne skall ersättas:

Flytta markören till [ADD-LIST] och tryck på "RTN" knappen. Välj modell som skall ersättas genom att scrolla och tryck på "RTN" knappen.

[ADD-LIST]: Lägg modellen till listan

[(modellnamn)]: Ersätt modell

*Modeller som sparats på SD kortet kan ersättas.

Flyttning mellan minen:

Flytta markören till typ av minne (TX eller CARD) och tryck på "RTN" knappen.

Välj minne genom att scrolla och tryck på "RTN" knappen.

6. Flytta markören till [COPY].
7. Tryck på "RTN" knappen. En fråga visas. Om OK, tryck på "RTN" knappen under en sekund och kopiering sker.

MODEL TYPE

Med denna funktion väljer man typ av modell. Välj mellan flygplan, helikopter och segelflygplan

Genom att välja typ av modell kan de optimala mixfunktionerna användas. Typ av modell måste alltid väljas innan man börjar programmera in data. För flyg- och segelflygplan finns det 6 olika ving-konfigureringar att välja mellan och tre typer av stjärt.

För helikopter finns det 6 typer av swashplattor att välja mellan.

OBS: Funktionen väljer automatiskt de optimala kanalerna och mixning för varje styrfunktion beroende på modelltyp. Om typ av modell ändras för invald modell, raderas all data för den modellen (utom för typ av swash nedan). Innan förändringar görs, var säker på att

data inte behöver sparas eller ta en kopia och spar på annan plats i minnet.

Byte av swashtyp inom en och samma grupp raderar inte inprogrammerad data. Funktionen SWASH behöver däremot programmeras. Byte till typ i annan grupp raderar modelldata.

Swashplatta typ grupp A: H-1, H-3, HR3, och HE3
Swashplatta typ grupp B: H-4, H-4X

- Välj [MODEL TYPE] i "Linkage" menyn och tryck på "RTN" knappen för att kalla fram fönstret nedan.

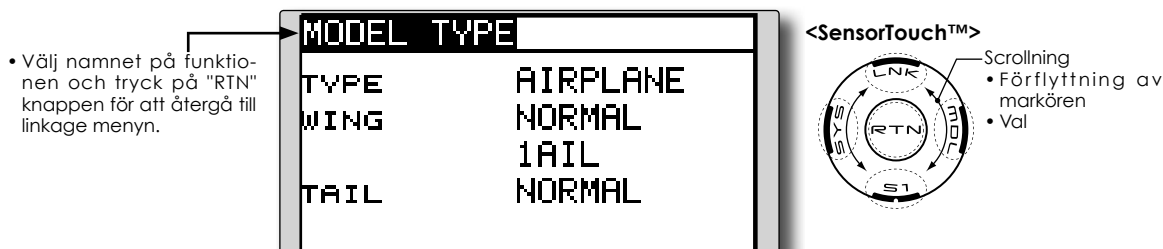

*Bilden är ett exempel. Fönstret varierar beroende på typ av modell.

Val av Modelltyp

1. Flytta markören till objekt som skall ändras och tryck på "RTN" knappen.

Välj genom att scrolla önskad inställning och tryck sedan på "RTN" knappen. Ett meddelande visas.

Flytta markören till [YES] och tryck på "RTN" knappen under en sekund för att bekräfta ändringen.

(För att avsluta utan att ändra något, tryck på "S1" knappen eller flytta markören till [NO] och tryck på "RTN" knappen.)

"TYPE": Typ av modell

"WING " (airplane/gliders): Typ av vinge

"TAIL" (airplane/gliders): Typ av stjärt

"SWASH" (helikopter): Typ av swashplatta

2. Om modelldata skall raderas när typ av swashplatta ändras:

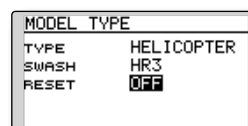

(Helikopter)

Flytta markören till [OFF] och tryck på "RTN" knappen.

Välj [ON] genom scrollning och tryck på "RTN" knappen. Ett meddelande visas. Om OK, tryck på "RTN" knappen

Flytta markören till val av swashplatta och välj önskad typ.

*De olika typer av vinge som kan väljas beror på vilken FASST mod som valts (multi-ch eller 7ch).

Val av modelltyp (Airplane, Glider)

•Typ av vinge (Normal)

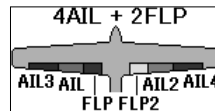
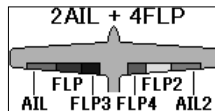
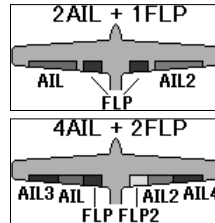
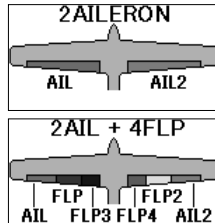
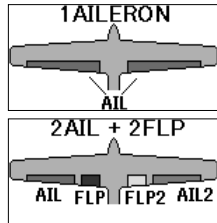

•Typ av vinge (Flygande vinge)

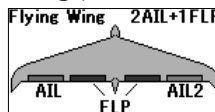
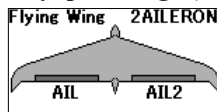

•Typ av sidroder

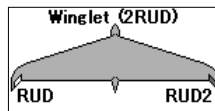
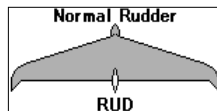

•Typ av stjärt

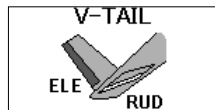

Typ av swashplattan (Helikopter)

•Typ av swash

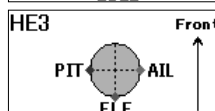
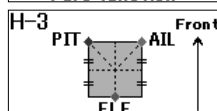
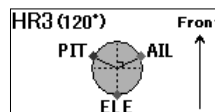
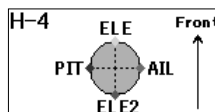
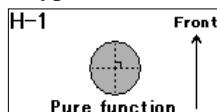

Val av FASST mod

Mottagaren som används avgör i vilken mod sändaren skall ställas in. Inställningen MULTI(MLT2/MULT) eller 7CH under "FASST".

MLT2/MULT: FASST-2.4GHz system Multi-ch mode

7CH: FASST-2.4GHz system 7ch mode

*Inställningen MLT2 eller MULT skall användas för alla Futaba FASST-2.4G Multi-ch mottagare, oberoende av antalet kanaler (t ex R6208SB/6108SB/R6008HS/R6014HS/R608FS/R6014FS).

Inställningen 7CH skall användas för alla Futaba FASST-2.4G 7ch mottagare, oberoende av antalet kanaler (t ex R6004FF/R616FFM/R607FS/R617FS).

Gå till sidan:

<http://http://www.futabarc.com/receivers/air.html> för den senaste listan på mottagare och dess kompatibilitet.

*När MLT2 mod är vald, fungerar de 12 linjära kanalerna. Inställningar kan göras i fönstret för: function/sub-trim/servo reverse/fail safe/end point/trainer. Virtuella kanaler kan inte användas i MLT2 mod.

*När MULT mod är vald, har man tillgång till 8 linjära kanaler och 4 virtuella kanaler.

Val av area (frekvensområde)

T8FG sändaren har konstruerats för att fungera i de flesta länder. Om sändaren skall användas i länder utom Frankrike, ställ in [AREA] till "GENERAL". Om sändaren skall användas i Frankrike måste [AREA] ställas in till "FRANCE" för att passa de Franska regelverket.

- Välj [FREQUENCY] i "Linkage" menyn och kalla fram fönstret nedan genom att trycka på "RTN" knappen.

- Välj namnet på funktionen och tryck på "RTN" knappen för att återgå till linkage menyn.

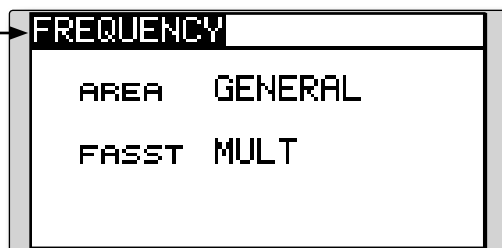

<SensorTouch™>

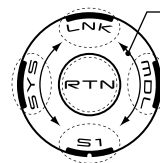

- Scrolling
- Förflyttning av markören
 - Val

Val av FASST mod

1. Flytta markören till [FASST] och tryck på "RTN" knappen.

Välj mod genom att scrolla. Ett meddelande visas. Om OK, tryck på "RTN" knappen (För att avsluta utan att förändra, tryck på "S1" knappen.)

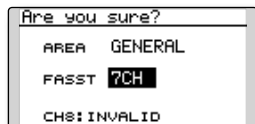

*Sändningen stoppas och startar igen i den valda moden.

Val av area

1. Flytta markören till [AREA] och tryck på "RTN" knappen.

Välj area genom att scrolla. Ett meddelande visas. Om OK, tryck på "RTN" knappen (För att avsluta utan att förändra, tryck på "S1" knappen.)

*Sändningen stoppas och startar igen i den valda moden.

När typ av modell och vinge (swash) väljs kommer samtidigt den optimala kombinationen av kanaler och funktioner att på förhand ställas in. Det går också fritt att välja kombinationen av funktioner (skevroder höjdroder mm), och manöverdon (spakar, omkopplare och trimrar).

*Det går också att ge samma funktion på flera kanaler, t ex höjdroderfunktionen till CH2 och CH3.

Kanal/funktion

När en funktion överförs till en annan kanal så kommer alla inställningar för funktionen (ATV, SUB-TRIM, REVERSE, F/S, och B-F/S, mm) att överföras till den nya kanalen.

V1~V4 (virtuella kanaler)

Fyra virtuella kanaler utan egna utgångar på

mottagaren kan ställas in. Kopplingen mellan sändarens manöverdon (spakar, omkopplare, trimrar mm) och funktioner (skevroder, höjdroder mm) kan fritt ställas om efter eget önskemål.

Servoutgångar

För FASST MLT2 mod, kan 12 linjära och två digitala kanaler användas. För FASST MULT mod, kan 8 linjära kanaler och 2 digitala kanaler användas. För FASST 7CH mod kan bara 7 linjära kanaler användas.

*DG1/2 (switchkanaler)

Kanalen används som switch-(till/från) kanal. Kopplingen mellan mottagarens utgångar och sändarens manöverdon (spakar, omkopplare, trimrar mm) kan fritt ställas om efter eget önskemål.

- Välj [FUNCTION] i "Linkage" menyn och tryck på "RTN" knappen för att kalla fram fönstret nedan.
- Välj namnet på funktionen och tryck på "RTN" knappen för att återgå till linkage menyn.

FUNCTION	NORMAL	1/4
	CTRL	TRIM
1 AIL	J1	T1 SEPAR
2 ELE	J3	T3 SEPAR
3 THR	J2	T2 SEPAR
4 RUD	J4	T4 SEPAR

- Trimrarnas funktion
- "COMB": Kombinerad mod
- "SEPAR": Separat mod

<SensorTouch™>

- Scrolling
- Förflyttning av markören
- Val
- Inställning av värde
- Till nästa sida

*Bilden är ett exempel. Fönstret varierar beroende på typ av modell.

Ändring av funktion för en kanal

1. Flytta markören till funktionen för önskad kanal och tryck på "RTN" knappen.

*Fönstret för val av funktion visas.

2. Flytta markören till önskad funktion och tryck på "RTN" knappen.

*Vald funktion blinkar och en fråga visas.

3. Om OK, tryck på "RTN" knappen för aktivering. (För att avsluta utan att förändra, tryck på "S1" knappen.)

*Flera kanaler kan anges för samma funktion.

Val av manöverdon

1. Flytta markören till [CTRL] objektet för den kanal som skall ändras och tryck på "RTN" knappen.

*Fönstret för val av manöverdon visas.

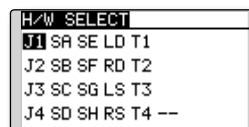

2. Flytta markören till önskat manöverdon och tryck på "RTN" knappen.

*Samma manöverdon kan styra flera kanaler.

Val av manöverdon för Camber/Motor/Butterfly (glider)

*Manöverdonet för Camber/Motor/Butterfly kan ställas in för varje flygmod separat.

FUNCTION	NORMAL	3/4
	CTRL	TRIM
V1 CAMB	LS	--
V2 BFLY	J2	--
V3 AUX1	--	--
V4 AUX1	--	--

Inställning av manöverdon singel/group för Camber, Motor eller Butterfly sker i inställningen av funktionen.

"G": Group (gemensam för alla flygmoder)

"S": Single (separat för varje flygmod)

Inställning av trimrar

Flytta markören till "TRIM" objektet för den kanal som skall ändras.

*Fönstret för inställning av trimrar visas.

H/W	SELECT				
J1	SR	SE	LD	T1	RATE
					+30%
J2	SB	SF	RD	T2	MODE
					NORMAL
J3	SC	SG	LS	T3	
J4	SD	SH	RS	T4	--

Följande inställningar kan göras:

Val av manöverdon

Flytta markören till det manöverdon som skall styra trimningen för funktionen.

*Inställningarna kan ändras.

Trimutslag

Flytta markören till [RATE] värdet och tryck på "RTN" knappen.

Ställ in önskat värde genom att scrolla.

Startvärde: +30%

Inställningsområde : -150~+150%

(Om "RTN" knappen hålls inne en sekund återställs värdena till sin fabriksinställning.)

Tryck på "RTN" knappen för att avsluta och övergå till markörflyttning.

Trimmod

Flytta markören till [MODE] objektet och tryck på "RTN" knappen.

Välj mod genom att scrolla. En fråga visas och den nya moden blinkar. Om OK, tryck på "RTN" knappen. (För att avsluta utan att förändra, tryck på "S1" knappen.)

[NORM]: Normal mod. Normal trim (parallellflyttning av kurvan) funktion.

[ATL]: ATL mod. Används normalt för trottelttrimmern. Påverkar inte fullgasläget. Funktionen kan användas.

*[NORMAL]/[REVERS] val kan göras under "ATL".

Trottelttrim (bara helikopter)

*Trottelttrimfunktionen kan stängas av för alla flygmoder utom "Normal".

Med annan flygmod än "Normal" vald, flytta markören till THR och tryck på "RTN" knappen under 1 sekund.

FUNCTION	IDLEUP1	1/4
	CTRL	TRIM
1 AIL	J1	T1 SEPAR
2 ELE	J3	T3 SEPAR
3 THR	J2	X12 SEPAR
4 RUD	J4	T4 SEPAR

*Med ett "X" framför TRIM, är funktionen avstängd för alla flygmoder utom Normal.

Ändring av kanal för en funktion

Flytta markören till det kanalnummer som skall ändras och tryck på "RTN" knappen.

Välj nytt kanalnummer genom att scrolla. Ett meddelande visas. Om OK, tryck på "RTN" knappen för att ändra. (För att avsluta utan att förändra, tryck på "S1" knappen.)

Med ”Sub Trim” funktionen ställs servonas/ro-deryornas neutrallägen in med allt länkage anslutet. Ställ alltid först in de digitala trimrarna till sina mittlägen innan inställning av ”Sub-Trim”.

- Välj [SUB-TRIM] i ”Linkage” menyn och tryck på ”RTN” knappen för att kalla fram fönstret nedan.

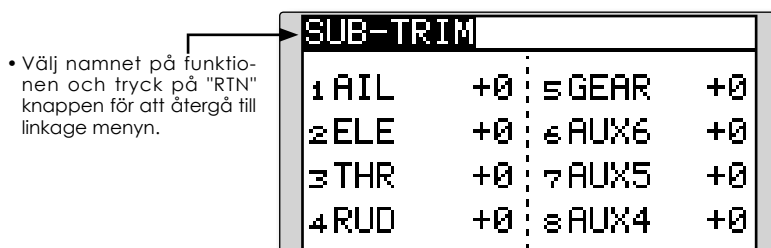

<SensorTouch™>

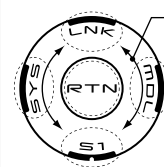

Scrolling

- Förflyttning av markören
- Inställning av värde

*Bilden är ett exempel. Fönstret varierar beroende på typ av modell.

Inställning av Sub-trim

1. Flytta markören till den kanal som önskas och tryck på ”RTN” knappen.
2. Justera värdet genom att scrolla.
Startvärde: 0
Inställningsområde: -240~+240 (steg)
(För att återfå startvärdet, håll ”RTN” knappen intryckt under en sekund.)
*Länkaget skall alltid vara inställt mekaniskt för bästa läge innan finjustering görs med ”Sub-Trim”.
3. Tryck på ”RTN” knappen för att avsluta och övergå till markörförflyttning.
4. Upprepa proceduren för varje kanal.

REVERSE

Används för att ställa om servonas rotationsriktning

Med denna funktion kan servonas rotationsriktning ställas om separat för varje kanal.

För en helikopter med en CCPM¹ swash-funktion (t ex HR-3), läs först igenom avsnittet "SWASH AFR", (sid 67) innan några servon ställs om. Slutför all servoreversering innan annan programmering tar vid.

När mixfunktioner för motorflygplan/segelflygplan används där flera servon styr samma funktion, är det svårt att avgöra om man skall växla servorikt-

ningen eller vända funktionen. För sådana speciella funktioner hänvisas till beskrivningen av den funktionen.

Kontrollera *alltid* innan start att rätt modell är vald och att servona går åt rätt håll.

¹ Collective/Cyclic Pitch Mix. Tre servon samarbetar för att erhålla pitch- skev- och höjdroderfunktion.

- Välj [REVERSE] i "Linkage" menyn och tryck på "RTN" knappen för att kalla fram fönstret nedan.

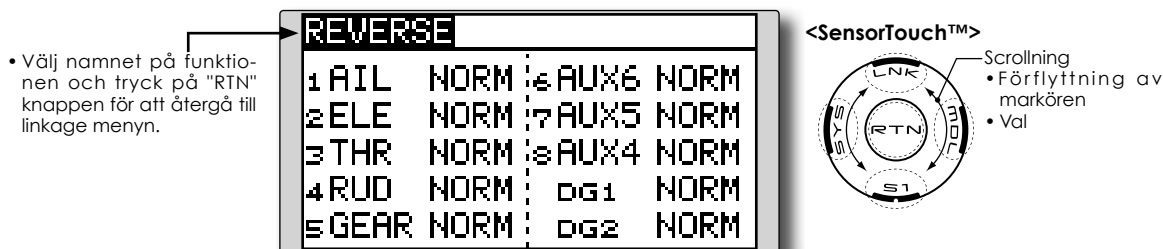

*Bilden är ett exempel. Fönstret varierar beroende på typ av modell.

Inställning av servoriktning

*När länket är monterat, kontrollera att servona är anslutna till rätt kanal på mottagaren.

*Manövrera sedan spakar mm och avgör för vilka funktioner servona skall ställas om.

1. Flytta markören till den kanal som skall ställas om och tryck på "RTN" knappen.
2. Välj riktning genom att scrolla och tryck sedan på "RTN" knappen. En fråga visas.

[NORM]: Normal

[REV]: Omvänd

3. Tryck på "RTN" knappen för att vända rotationsriktningen. (För att avsluta utan att förändra, tryck på "S1" knappen.)

*Upprepa proceduren för de kanaler som behöver ändras.

FAIL SAFE

Bestämning av servonas läge om signalstyrkan blir för låg eller om mottagarbatteriets spänningen blir för låg

Funktionen ställer servona i ett förutbestämt läge i fall av radiostörning.

För varje kanal finns två inställningmöjligheter: "HOLD": Låter servot stå i senaste läget med godkänd radiosignal.

"FAIL SAFE": Flyttar servot till ett förutbestämt läge och låter det vara där.

(FASST 7CH mode: Bara för CH3)

När radiostörningen upphör återgår funktionen till det normala.

T8FGS anläggningen är också utrustad med en avancerad "Battery Fail Safe" (B.F/S) funktion. Om batterispänningen sjunker under ett tröskelvärde, ställs utvalda servon till ett förutbestämt läge. **(FASST 7CH mode: Bara för CH3)** B.F/S funktionen kan under flygning återställas med ett valt manöverdon (fabriksinställning: trottelspaken till tomgångsläget).

Om Du under flygning märker att B.F/S funktionen aktiverats, deaktivera funktionen med valt manöverdon och **landa omedelbart!** Kontrollera sedan mottagarbatteriet.

VIKTIGT

För säkerhets skull, programmera alltid in värden.

•Särskilt viktigt är att ställa trotteln till tomgångsläget (flygplan) eller under hovringsläget (helikopter). Att haverera med motorn på fullgas pga radiostörning är farligt!

•Om B.F/S funktionen återställs med trottelspaken kan händelsen tolkas som en motorstörning och återställas med trottelspaken i tomgångsläget och flygningen fortsätter. Om tveksamhet råder, landa omedelbart!

- Välj [FAIL SAFE] i "Linkage" menyn och tryck på "RTN" knappen för att kalla fram fönstret nedan.

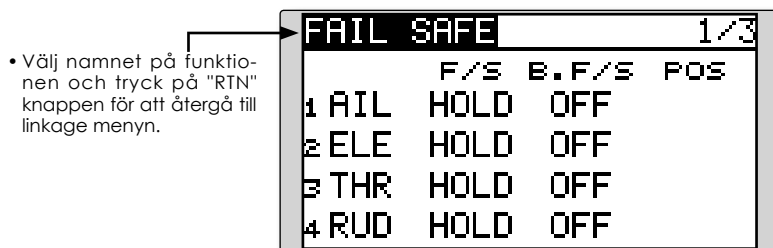

*Bilden är ett exempel. Fönstret varierar beroende på typ av modell.

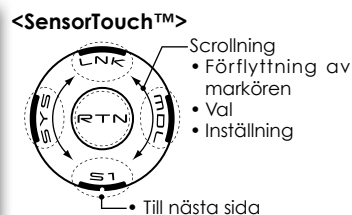

Inställning av "Fail Safe"

1. Flytta markören till [F/S] objektet för önskad kanal och tryck på "RTN" knappen.

2. Välj F/S mod genom att scrolla. Ett meddelande visas.

*Inställningen blinkar.

3. Tryck på "RTN" knappen. (För att avbryta, tryck på "S1" knappen.)

*Inställningen växlar till F/S mod.

4. Flytta markören till [POS] objektet.

Håll manöverdonet i det läge servot skall ställa sig i när "F/S" funktionen aktiveras och tryck på "RTN" knappen under en sekund.

*Det inställda värdet visas i procent.

*Om kanalen i stället skall vara i "HOLD" mod, flytta markören till "F/S" rutan, Tryck på "RTN" knappen och ställ in "HOLD" genom att scrolla. Ett meddelande visas. Byt mod genom att trycka på "RTN" knappen.

Inställning av "Battery Fail Safe"

Funktionen ställs in på samma sätt som för "Fail Safe" funktionen. Välj [B.F/S] rutan och ställ in för önskad kanal.

"B.F/S": Funktionen aktiv

"OFF": Funktionen inaktiv

Återställning av "Battery Fail Safe" läget

Med denna funktion kan "Battery Fail Safe" läget tillfälligt upphävas för att kunna återfå kontroll över modellen om batteriet tillfälligt fick för låg spänning. Med inställningen väljer man med vilket manöverdon återställningen skall ske.

1. Flytta markören till rutan "RELEASE B.F/S".

2. Tryck på "RTN" knappen.

*Fönstret för val av manöverdon visas.

*För en mer detaljerad beskrivning av hur omkopplare väljs och i vilket läge de skall vara till eller från, se sidan 131 i slutet på bruksanvisningen.

Med denna funktion kan servots utslag åt båda hållen ställas in och på så sätt bli erhållna differentiella roderutslag.

Utslagens storlek kan varieras från 30% till 140% åt varje håll för kanalerna 1 till 8 (1 till 12 i FASST MLT2 mod). Samtidigt kan också en begränsning (servot kan aldrig röra sig mer än till detta läge vid t ex olika mixningar) ställas in mellan 0% till 155%.

- Välj [END POINT] i "Linkage" menyn och tryck på "RTN" knappen för att kalla fram fönstret nedan.

*Bilden är ett exempel. Fönstret varierar beroende på typ av modell.

• Välj namnet på funktionen och tryck på "RTN" knappen för att återgå till linkage menyn.

END POINT 1/2

+++ G+++

1	AIL	135	100	100	135
2	ELE	135	100	100	135
3	THR	135	100	100	135
4	RUD	135	100	100	135

Begränsning Utslag Utslag Begränsning

<SensorTouch™>

- Scrolling
- Förflyttning av markören
- Inställning

• Till nästa sida

Inställning av servoutslag

1. Flytta markören till objektet Utslag för önskad kanal och tryck på "RTN" knappen.
2. Ställ in önskat värde genom att scrolla.
Startvärde: 100%
Inställningsområde: 30%~140%
*För att återfå startvärdet, håll "RTN" knappen intryckt under en sekund.
Tryck på "RTN" knappen och återgå till markörförflyttning.
3. Upprepa proceduren för de andra värdena.

Inställning av begränsning

1. Flytta markören till objektet Begränsning för önskad kanal och tryck på "RTN" knappen.
2. Ställ in önskat värde genom att scrolla.
Startvärde: 135%
Inställningsområde: 0%~155%
*För att återfå startvärdet, håll "RTN" knappen intryckt under en sekund.
Tryck på "RTN" knappen och återgå till markörförflyttning.
3. Upprepa proceduren för de andra värdena.

THR CUT

Stannar motorn på ett enkelt och säkert sätt (bara för motorflygplan och helikopter)

Med hjälp av denna funktion kan motorn stoppas på ett enkelt sätt bara genom att slå om en omkopplare när trottelspaken står i tomgångsläget. Funktionen är inte aktiverad så länge trottelspaken befinner sig över tomgångsläget och detta för att inte av misstag få motorstopp. Val av omkopplare och till-läge måste väljas. Fabriksinställningen är "--" (NULL)

- Välj [THR CUT] i "Linkage" menyn och tryck på "RTN" knappen för att kalla fram fönstret nedan.

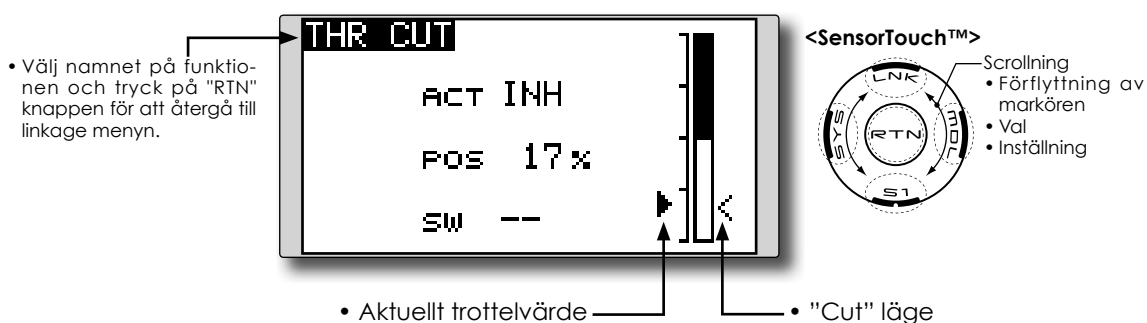

Inställning av "Throttle cut"

1. Aktivering av funktionen:

Flytta markören till [ACT] och tryck på "RTN" knappen.

Välj mod genom att scrolla.

*Vald mod blinkar.

Tryck på "RTN" knappen för att aktivera funktionen och återgå till markörförflyttning.

2. Val av omkopplare:

Flytta markören till [SW] och kalla fram fönster för val av omkopplare genom att trycka på "RTN" knappen.

*För en mer detaljerad beskrivning av hur omkopplare väljs och i vilket läge de skall vara till eller från, se sidan 131 i slutet på bruksanvisningen.

3. Inställning av servoläget:

Flytta markören till [POS] värdet och tryck på "RTN" knappen.

Ställ in värdet för servoläget i "Cut" genom att scrolla.

Startvärde: 17%

Inställningsområde: 0%~50%

*För att återfå startvärdet, håll "RTN" knappen intryckt under en sekund.

Tryck på "RTN" knappen för att avsluta och återgå till markörförflyttning.

*Med vald aktiveringsomkopplare i "ON" läge och trottelspaken i tomgångsläge, justera värdet så att motorn stannar ordentligt.

Kontrollera att länkaget inte stänger i "CUT" läget.

Funktionen sänker motorns tomgång med hjälp av en omkopplare. Funktionen är inte aktiverad så länge trottelspaken befinner sig över tomgångsläget och detta för att inte av misstag få motorstopp. Val av omkopplare och till-läge måste väljas. Fabriksinställningen är "--" (NULL).

- Välj [IDLE DOWN] i "Linkage" menyn och tryck på "RTN" knappen för att kalla fram fönstret nedan.

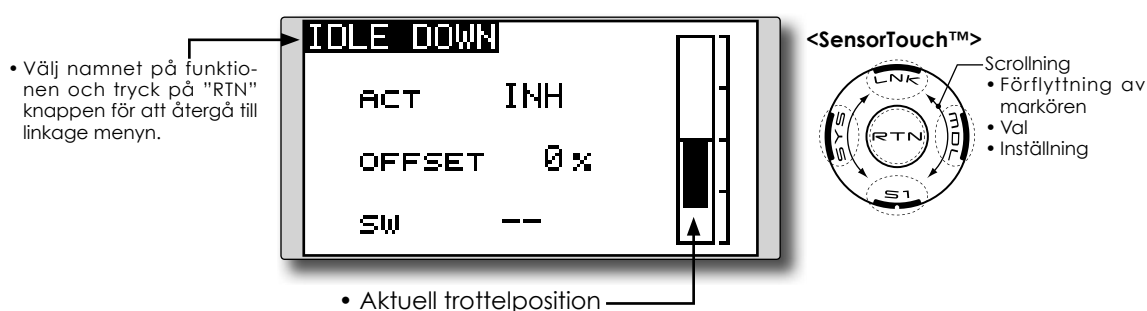

Inställning av "Idle Down"

1. Aktivering av funktionen:

Flytta markören till [ACT] objektet och tryck på "RTN" knappen.

Välj mod genom att scrolla.

*Vald mod blinkar.

Tryck på "RTN" knappen för att aktivera funktionen och återgå till markörförflyttning.

2. Val av omkopplare:

Flytta markören till [SW] objektet och kalla fram fönster för val av omkopplare genom att trycka på "RTN" knappen.

*För en mer detaljerad beskrivning av hur omkopplare väljs och i vilket läge de skall vara till eller från, se sidan 131 i slutet på bruksanvisningen.

3. Inställning av värde:

Flytta markören till [OFFSET] värdet och tryck på "RTN" knappen.

Ställ in värdet för servoläget i "Idle Down" genom att scrolla.

Startvärde: 0%

Inställningsområde: -100%~0~+100%

*Om ett negativt värde anges, kommer offset att ske på "HIGH" sidan.

*Största offsetvärde är nära maximalt "SLOW"

*För att återfå startvärdet, håll "RTN" knappen intryckt under en sekund.

Tryck på "RTN" knappen för att avsluta och återgå till markörförflyttning.

SWASH RING

Begränsar swashplattans rörelse inom ett bestämt område (bara helikopter)

Funktionen begränsar swashplattans rörelse inom ett bestämt område. Förhindrar skador på länkaget när samtidigt stora utslag ges på skev-och höjdroder. Mycket användbart vid 3D flygning där stora utslag behövs.

- Välj [SWASH RING] i "Linkage" menyn och tryck på "RTN" knappen för att kalla fram fönstret nedan.

- Med funktionen aktiverad visas i rutan en cirkel för tillåtet område. Områdets storlek ställs in med "RATE".

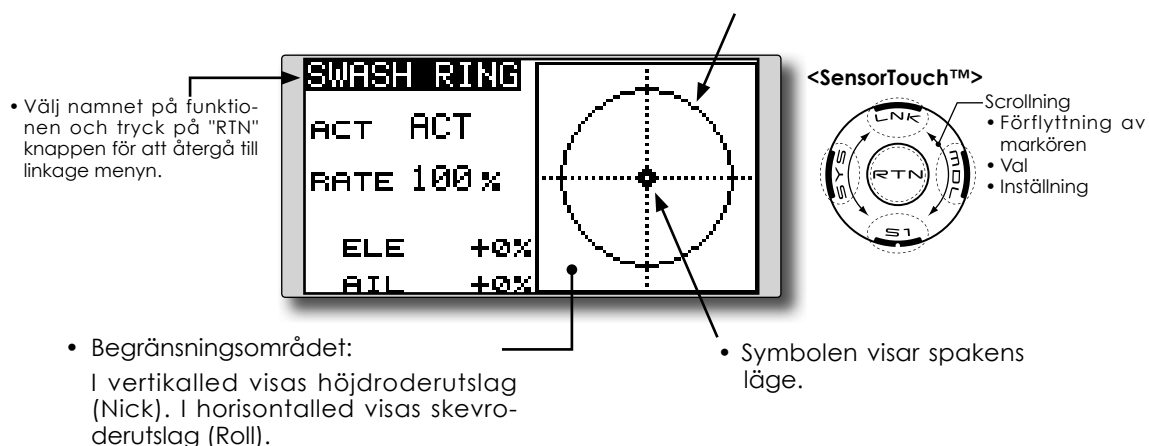

Inställning av "Swash ring"

1. Aktivering av funktionen:
Flytta markören till [ACT] objektet och tryck på "RTN" knappen.
Välj mod genom att scrolla.
*Vald mod blinkar.
Tryck på "RTN" knappen för att aktivera funktionen och återgå till markörförflyttning.
2. Inställning av värde:
Flytta markören till [RATE] värdet och tryck på "RTN" knappen.
Ställ in önskat värde genom att scrolla.
Startvärde: 100%
Inställningsområde: 50 till 200%
*Ställ in värdet till maximalt utslag på swashplattan.
*För att återfå startvärdet, håll "RTN" knappen intryckt under en sekund.
Tryck på "RTN" knappen för att avsluta och återgå till markörförflyttning.

Neutralpunkt

Om länkagets anslutning till servoarmarna inte är i 90° med swashplattan i neutralläget, kommer inte korrigeringen i denna meny att fungera tillfredsställande. För att korrigera detta, använd funktionen "Neutral point". Denna justering ställer bara in referenspunkten för korrigeringen i denna meny och påverkar inte neutralläget i andra funktioner.

Swash AFR

Med funktionen "Swash AFR" kan man öka/minska/vända utslaget för skevroder, höjdroder och pitch funktionen. I denna funktion ställs rörelsen hos swashplattan in så att den motsvarar spakrörelsen (hos helikoptrar med CCPM). Swashplatta av typen H-1 har ett servo för varje enskild funktion och behöver således inte denna inställningsmöjlighet.

Mixing Rate

Denna kompensationsmixning används för att korrigera tendenser hos swashplattan omkring hov-

- Välj [SWASH] i "Linkage" menyn och tryck på "RTN" knappen för att kalla fram fönstret nedan.

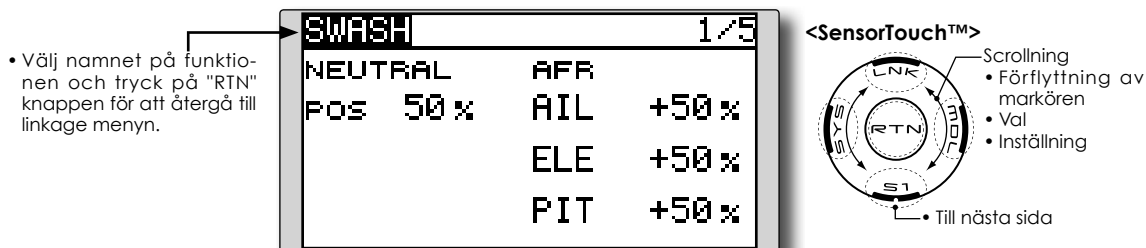

ringsläget. Följande mixningar för kompensation finns tillgängliga:

PIT till AIL, PIT till ELE, AIL till PIT, ELE till AIL och ELE till PIT (Bara för swash av typen HR3)

Mixningarna ser till att swashplattan rör sig på rätt sätt i varje kontrollplan.

Linkage Compensation

Denna kompensering ser till att swashplattan rör sig horisontellt vid låga och höga pitchvärden

Speed Compensation

Med denna kompensering förhindras att swashplattan rör sig i vertikalled när plötsliga förändringar av elevator sker.

Subtrim

Subtrim för skevroder, höjdroder och pitch kan ställas in i denna funktion.

Pitchjustering

Under tiden pitchen justeras, kan fasta värden matas ut för "High", "Neutral" och "Low" pitch.

Inställning av neutralpunktet

Neutralpunkten blir utgångspunkten för alla korrektioner.

*Placering av servooken så att de är i rät vinkel nära 50% läget ger små korrektionsvärden.

1. Inställning av neutralpunkten.

Flytta markören till [POS] värdet och ge så mycket pitch att servooket bildar 90° mot länkaget och tryck på "RTN" knappen under en sekund för att registrera läget.

Efter det att neutralpunkten registrerats, fortsätt med övriga korrigeringar.

Inställning av "Swash AFR"

Med funktionen ställer man in värdet så att swashplattan rör sig på önskat sätt för [AIL], [ELE], och [PIT].

1. Flytta markören till den funktion som skall ställas in och tryck på "RTN" knappen.

2. Ställ in önskat värde genom att scrolla.

Startvärde: +50%

Inställningsområde: -100%~+100%

*För att återfå startvärdet, håll "RTN" knappen intryckt under en sekund.

Tryck på "RTN" knappen för att avsluta och återgå till markörförflyttning.

Inställning av "Mixing rate"

Som exempel visas inställningen av mixvärden för swashplatta HR-3. Mixning för andra typer av swashplatta är annorlunda men görs på samma sätt.

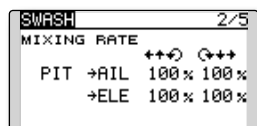

*Ställ trottelspaken i det läge som motsvarar neutralpunkten. Justera alla stöstångar så att swashplattan är horisontell.

*Subtrim funktionen kan användas för att göra små justeringar.

*Justera pitchkurvan till en rät linje med maximala pitchutslag.

*När följande inställningar görs, flytta markören genom att scrolla och tryck på "RTN" knappen för att kunna mata in värden. Tryck på "RTN" knappen för att återgå till navigeringsmod.

1. Korrigering vid skevroderutslag [AIL to PIT].

Ställ in [AIL to PIT] värdet så att inte swashplattan rör sig i elevation eller pitch när skevroderspaken flyttas fullt åt höger och vänster.

*Justera värdet genom att scrolla.

*Höger och vänster kan ställas in separat.

2. Korrigering vid höjdroderutslag [ELE to AIL]/[ELE to PIT].

Ställ in [ELE to AIL] och [ELE to PIT] värdena så att inte swashplattan påverkas i elevation eller pitch när höjdroderspaken förs fullt framåt och bakåt.

*Justera värdet genom att scrolla.

*Framåt och bakåt kan ställas in separat.

3. Korrigering vid pitchutslag [PIT to AIL]/[PIT to ELE].

Ställ in [PIT to AIL] och [PIT to ELE] värdena så att swashplattan rör sig horisontellt när pitchen går från min- till maxvärdet.

*Justera värdet genom att scrolla.

*Värdena för max- och minpitch kan ställas in separat.

Inställning av "Linkage compensation"

*Gör denna inställning efter det att "Mixing rate" ställts in.

*Funktionen "Linkage compensation" kompenserar för påverkan av skevroder till höjdroder eller höjdroder till skevroder vid höga och låga värden på collective pitch (HR3 mm).

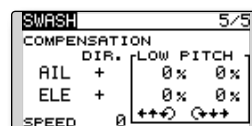

*När följande inställningar görs, flytta markören till önskat objekt och tryck på "RTN" knappen för att kunna mata in värden. Tryck på "RTN" knappen för att avsluta och återgå till navigeringsmod.

1. Korrigering vid skevroderutslag [AIL].

Ställ trottelspaken i tomgångsläget. Rör skevroderspaken åt höger och vänster och ställ in värdena så att minsta påverkan sker i elevation eller pitch.

*Justera genom att scrolla.

*Höger och vänster kan ställas in separat.

*Om påverkan ökar när värdet ökas, ändra tecknet på "DIR" till "-".

2. Korrigering vid höjdroderutslag [ELE].

Ställ in värdena så att minsta påverkan på aileron och pitch erhålls när höjdroderspaken förs framåt och bakåt.

3. För stegen 1 och 2 ovan, gör också kompenseringarna med trottelspaken i fullgasläge (high pitch).

Inställning av "Speed compensation"

1. Flytta markören till [SPEED] värdet och tryck på "RTN" knappen.

2. Ställ trottelspaken i det läge som motsvarar neutralpunkten. Rör höjdroderspaken snabbt och ställ in värdet [SPEED] för minsta påverkan av pitchen.

*Justera värdet genom att scrolla.

Tryck på "RTN" knappen för att avsluta och återgå till markörflyttning.

Inställning av Subtrim

Subtrim kan ställas in på den sista sidan i funktionen.

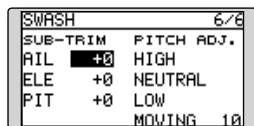

*Subtrimvärdet som ges här visas också under subtrim i "Linkage" menyn.

Inställning av pitch

Pitch kan ställas in på den sista sidan i funktionen.

1. Kalla från sista sidan i funktionen.
2. När markören flyttats till en pitchknapp och "RTN" knappen aktiveras, kommer motsvarande pitchutslag att ges.

* En * före en pitchknapp anger att det är det pitchutslaget som ges.

*Om markören flyttas till en annan pitchknapp och "RTN" knappen aktiveras, kommer det pitchutslaget att ges.

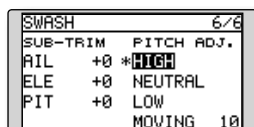
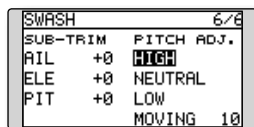

Fungerar enligt nedan:

Knapp	Funktion
High	Högsta pitchvärdet ges
Neutral	Neutral pitch ges
Low	Lägst pitchvärdet ges
Moving	Pitchen varierar cykliskt

*Hastigheten med vilken pitchen varierar, kan ställas in med värdet till höger om "MOVING".

Inställningsområde: 1 till 100

Startvärde: 10

*Ett högt värde ger en snabb variation.

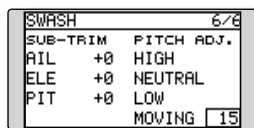

T1-T4 SET.

Inställning av trimrarnas stegning och funktion

Med denna funktion ställs in hur mycket trimrarna stegar för varje pip och i vilken mod de arbetar i. (T1 till T4)

Om olika flygmoder används kan trimrarna ställas in olika för de olika flygmoderna.

Trimrarnas värden visas i startfönstret.

Bara de trimrar som visas i startfönstret kan nollställas utan att trimvärdet i minnet förändras.

- Välj [T1-T4 SET.] i "Linkage" menyn och tryck på "RTN" knappen för att kalla fram fönstret nedan.

- Välj namnet på funktionen och tryck på "RTN" knappen för att återgå till linkage menyn.

T1-T4 SET, NORMAL			
STEP	MODE	UNIT	
T1	4 SEPAR	--	
T2	4 SEPAR	T1-T4	
T3	4 SEPAR	MEMORY	
T4	4 SEPAR	INH	

- Trimrarnas funktion
"COMB": Kombinerad mod
"SEPAR": Separat mod

<SensorTouch™>

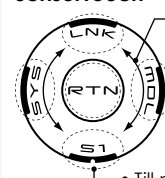

- Scrolling
- Förflyttning av markören
- Val
- Inställning

- Till nästa sida

*Bilden är ett exempel. Fönstret varierar beroende på typ av modell.

Trimrarnas stegning

1. Flytta markören till [STEP] värdet och tryck på "RTN" knappen.
2. Ställ in önskat värde genom att scrolla.
Startvärde: 4
Inställningsområde: 1~200
*För att återfå startvärdet, håll "RTN" knappen intryckt under en sekund.
*Ett högre värde ger större förändring per steg.
3. Tryck på "RTN" knappen för att avsluta och återgå till markörförflyttning.

Val av "Separate/combination" mod

1. Flytta markören till [MODE] objektet och tryck på "RTN" knappen.
2. Välj mod genom att scrolla. Ett meddelande visas.
*Val mod blinkar.
[COMB.]: Combination mode. Trimvärdet påverkas i alla flygmoder.
[SEPAR]: Separate mode. Trimvärdet är individuellt för varje flygmod.
3. Tryck på "RTN" knappen. (För att avsluta utan att förändra, tryck på "S1" knappen.)

Val av enhet för visning av trimvärdet

1. Flytta markören till [UNIT] och tryck på "RTN" knappen.
2. Välj enhet genom att scrolla. Ett meddelande visas.
*Vald enhet blinkar.
[-]: Antal steg visas i startfönstret. Enhet saknas.
[%]: "%" visas som enhet.
3. Tryck på "RTN" knappen. (För att avsluta utan att förändra, tryck på "S1" knappen.)

Inställning av trimminnets funktion

1. Flytta markören till [T1-T4 MEMORY] objektet och tryck på "RTN" knappen.
2. Välj mode genom att scrolla. Ett meddelande visas.
*Vald mod blinkar.
[INH]: Avstängd
[ACT]: Aktiverad
3. Tryck på "RTN" knappen. (För att avsluta utan att förändra, tryck på "S1" knappen.)
4. I startfönstret, flytta markören till den trim som skall nollställas och tryck på "RTN" knappen under en sekund.
*Med funktionen i "Inhibit" läge, återgår trimläget till aktuell position.

Mixervarning vid tillslag av sändaren kan stängas av.

Varningstext i fönstret:

Flygplan: Throttle cut/Idle down/Throttle position/Snap-roll/Airbrake/Motor

Helikopter: Condition/Throttle cut/Throttle position/Throttle Hold

Segelflygplan: Condition/Trim-mix/Motor

- Välj [WARNING] i "Linkage" menyn och tryck på "RTN" knappen för att kalla fram fönstret nedan.

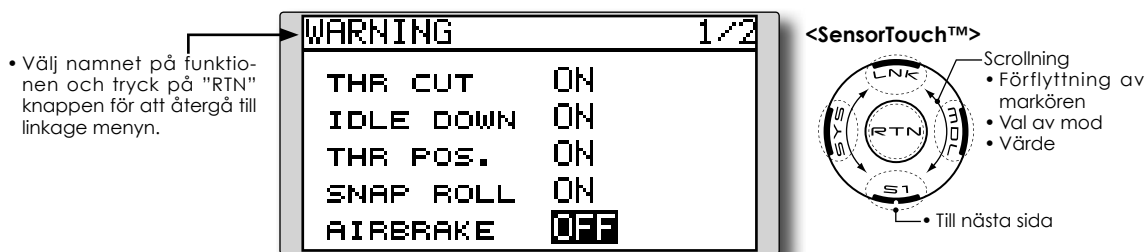
**Inställning av varningsmeddelande**

1. Flytta markören till den varning som skall ställas om.
2. Välj "OFF" genom att scrolla
*Värdet blinkar.
3. Tryck på "RTN" knappen. (För att avsluta utan att ändra, tryck på S1 knappen.)

DATA RESET

Radering av modelldata, helt eller delvis

Funktionen medger radering av data för valda delar av aktiv modell som sparats i modellminnet. Välj mellan:

T1~T4:

Nollställning av de digitala trimrarna.

*Trimsteg och hastighet ändras inte

All Model Setting:

Nollställer all inmatad information under "Linkage" och "Model" menyerna förutom "Frequency", "Model Select" och "Model Type".

- Välj [DATA RESET] i "Linkage" menyn och tryck på "RTN" knappen för att kalla fram fönstret nedan.



Radering av data

1. Flytta markören till önskat objekt och tryck på "RTN" knappen.
*Ett meddelande visas.
2. Tryck på "RTN" knappen för att verkställa raderingen. (För att avsluta utan att verkställa, tryck på "S1" knappen.)

[T1-T4]: Raderar bara trimrarna T1-T4

[ALL MODEL SETTING]: Nollställer all inmatad information under "Linkage" och "Model" menyerna förutom "Frequency", "Model Select" och "Model Type".

MODEL MENYNS FUNKTIONER (gemensamma)

I detta avsnitt beskrivs funktionen D/R, programmerbara mixningar mm som är gemensamma för alla typer av modeller.

Innan data programmeras, välj först typ av modell med tillhörande typ av vinge och stjärt i "Linkage" menyn. Om sedan annan typ av modell väljs, raderas inställningarna av D/R, programmerbara mixningar mm.

För helikopter och segelflygplan kan specifika funktioner ställas in för de olika flygmoderna. Inställningarna i "Model" menyn kan ställas in separat för varje flygmod. För tillägg av flygmoder, aktivering av dessa med en omkopplare, spak mm, använd funktionen "Condition Select" för detta. (Upp till 5 flygmoder kan ställas in.)

OBS: T8FGS sändaren är konstruerad på så sätt att modelltyperna för motorflyg och segelflyg (även EP) överensstämmer med varandra om de har samma ving- och stjärttyp. I detta avsnitt beskrivs de funktioner som är gemensamma för alla typer av motorflygplan och segelflygplan utom för vissa speciella funktioner och modelltyper.

Inställningsmöjligheterna beror på antalet servon, vingkonfigurering samt andra olikheter. I bruksanvisningen visas fönstren för typiska exempel.

- Kall upp "Model" menyn nedan genom ett dubbeltryck på "MDL" knappen

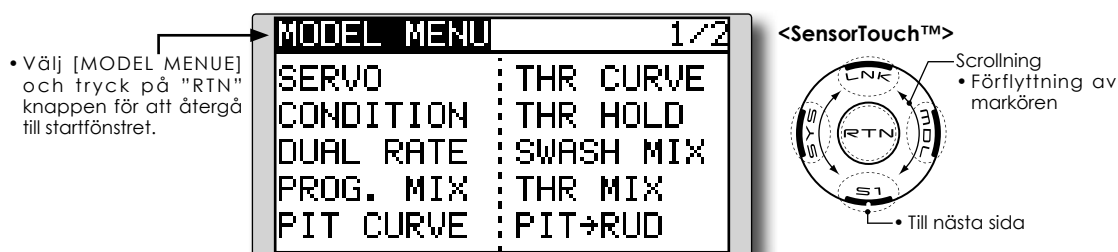

- Välj önskad funktion och tryck på "RTN" knappen för att kalla upp inställningsfönstret.

*Bilden är ett exempel. Fönstret varierar beroende på typ av modell.

Lista på MODEL menyens gemensamma funktioner

•SERVO

Test av servona och visning av servonas lägen (för beskrivning av funktionen, se sid 52).

•CONDITION (bara för helikopter och segelflygplan)

Tillägg, borttagning, kopiering, namngivning och fördröjning av flygmoder.

•DUAL RATE

D/R kurvorna i T8FGS sändaren kan aktiveras med en omkopplare, spak, läge mm. För en närmare beskrivning av hur val av omkopplare mm går till, se sid 131 i slutet på bruksanvisningen.

•PROG. MIX

Helt fria programmerbara mixningar. Upp till 5 mixningar kan programmeras.

•FUEL MIX bara för flygplan och helikopter)

För motorer med styrbar förgasare ("mixture control") kan en 5-punkters kurva ställas in.

CONDITION

Tillägg, borttagning, kopiering, namngivning och fördröjning av flygmoder (utom för modelltypen "Airplane")

Funktionerna i "Model" menyn kan ställas in för upp till 5 olika flygmoder per modell.

Funktionen *inte* tillgänglig för modeller av typen "Airplane".

OBS: För att förhindra oavsiktlig inkoppling av flygmoder som inte används, välj omkopplare null [-] för dessa flygmoder.

- En fördröjning vid växling av flygmod kan ställas in. När växling av flygmod sker kan förändringar av flygläget inträffa pga snabba omställningar av servona eller olika tid för servona att ställa in sig. Övergången mellan olika flygmoder kan göras mjuk med denna inställning. Fördröjningen kan ställas in separat för varje kanal.

Omställningen av ett servoläge till läget i nästa flygmod tar tid beroende på inställt värde.

- Om flera flygmoder programmerats kan prioriteten för dessa fritt väljas.

- Välj [CONDITION] i "Model" menyn och tryck på "RTN" knappen för att kalla fram fönstret nedan.

• Välj namnet på funktionen och tryck på "RTN" knappen för att återgå till startfönstret.

CONDITION	NORMAL	1/3
NORMAL	SE	PRIORITY ↓
IDLEUP1	SE	↑ ↓
IDLEUP2	SF	↑ ↓
IDLEUP3	--	↑
HOLD		

Namn på aktuell flygmod

Lista på flygmoder

Omkopplare för aktivering

<SensorTouch™>

- Scrolling
- Förflyttning av markören
- Val
- Inställning

• Till nästa sida

Val av omkopplare

1. Flytta markören till omkopplareobjektet för önskad flygmod. Tryck på "RTN" knappen för att kalla fram fönstret för val av omkopplare och dess till-läge.

*För en mer detaljerad beskrivning av hur omkopplare väljs och i vilket läge de skall vara till eller från, se sidan 131 i slutet på bruksanvisningen.

Välj genom att scrolla till vilken flygmod kopieringen skall ske. Tryck sedan på "RTN" knappen.

*Aktuell flygmod kan inte väljas som "destination".

3. Flytta markören till [COPY] och tryck på "RTN" knappen. Ett meddelande visas.

**"COPY" blinkar.

3. Tryck på "RTN" knappen under en sekund och kopiering sker. (För att avbryta, tryck på "S1" knappen.)

Kopiering av flygmod

CONDITION	NORMAL	3/3
DELAY	SOURCE	
V1AUX1 0	NORMAL	
V2AUX1 0	↓ COPY	
V3AUX1 0	DESTIN.	
V4AUX1 0	IDLEUP1	

(Inställningsfönster, sid 3/3)

1. Flytta markören till [SOURCE] objektet och tryck på "RTN" knappen.

Välj genom att scrolla den flygmod som skall kopieras. Tryck sedan på "RTN" knappen.

2. Flytta markören till [DESTIN.] objektet och tryck på "RTN" knappen.

Ändring av prioritet för flygmod

1. Flytta markören till upp-pilen eller ner-pilen för den flygmod som skall ändras och tryck på "RTN" knappen.

Prioriteten för vald flygmod ändras. (Flygmoden längst ner har högst prioritet.)

*Prioriteten för "Normal" moden kan inte ändras. Den har lägst prioritet.

Inställning av "Condition Delay" (fördröjning)

CONDITION	NORMAL	2/3
DELAY		
1 AIL 0	5 GYRO 0	
2 ELE 0	6 PIT 0	
3 THR 0	7 GOV 0	
4 RUD 0	8 NDL 0	

(Inställningsfönster, sid 2/3)

1. Välj flygmod för vilken fördröjning skall ställas in.
2. Flytta markören till [DELAY] objektet för den kanal som skall ändras och tryck på "RTN" knappen.
Ställ in önskat värde genom att scrolla.
Startvärde: 0
Inställningsområde: 0~27 (maximal fördröjning)
3. Tryck på "RTN" knappen för att avsluta och övergå till markörflyttning.

DUAL RATE

Roderutslag och kurvor för alla spakfunktioner kan ställas in (alla typer av modeller)

”Dual Rate” (D/R) funktionen används för att ställa in roderutslag och kurvtyper för alla spakfunktioner (skev-, höjd- och sidroder) i alla flygmoder eller för upp till fem inställningar per spakfunktion. För modelltypen ”Airplane” kan också kurva för trotteln ställas in.

Använd funktionen efter det att ”End Point” har ställts in för att bestämma maximala utslag. När mixning sker från en funktion till en annan kan båda funktionerna ställas in samtidigt med hjälp av D/R funktionen.

Kurvans neutralläge kan ställas in.

En D/R kurva kan ställas in för funktionerna FLAP, FLAP3, BUTTERFLY och CAMBER. (Flygplan/segelflygplan)

*FLAP3 och BUTTERFLY finns bara för segelflygplan.

*EXP värden kan inte ställas in för funktionerna FLAP, FLAP3, BUTTERFLY och CAMBER.

*Individuella omkopplare för funktionerna FLAP, FLAP3, BUTTERFLY och CAMBER kan inte väljas. (Växlas bara med omkopplare för flygmod)

- Välj [DUAL RATE] i "Model" menyn och tryck på "RTN" knappen för att kalla fram fönstret nedan.

[Airplane]

• Välj namnet på funktionen och tryck på "RTN" knappen för att återgå till startfönstret.

• Val av funktion

• Neutralläge

Inställning nummer #

• Utslag vänster/höger (upp/ner)

• Kurva (vänster/höger, upp/ner)

• Omkopplare

*Upp till fem inställningar per funktion

<SensorTouch™>

- Scrollning
- Förflyttning av markören
- Val
- Inställning

• Till nästa sida

[Helikopter/segelflygplan]

DUAL RATE

AIL 100 100

EXP +0 +0

NT +20 COND

NORMAL

EDIT NORMAL

• Flygmod

• Val av omkopplare

DUAL RATE

AIL 100 100

EXP +0 +0

NT +20 SW

1 2 3 4 5

• Val av omkopplare

• Omkopplare

Inställning av "Dual Rate" (D/R)

1. Val av funktion

Flytta markören till funktionsobjektet och tryck på "RTN" knappen.

Välj önskad funktion genom att scrolla.

Tryck på "RTN" knappen för att kunna flyta markören.

2. Val av omkopplare

Flytta markören till Inställning nummer # objektet och kalla fram inställningsfönstret för val av omkopplare genom att trycka på "RTN" knappen.

*För en mer detaljerad beskrivning av hur omkopplare väljs och i vilket läge de skall vara till eller från, se sidan 131 i slutet på bruksanvisningen.

3. Inställning av värde för vänster/höger (upp/ner)

*Gör inställningarna nedan efter det att Inställning nummer # eller flygmod valts.

Flytta markören till värde som skall ändras och tryck på "RTN" knappen.

Ändra värdet genom att scrolla.

Startvärde: 100%

Inställningsområde: 0%~140%

*För att återfå startvärdet, håll "RTN" knappen intryckt under en sekund.

Tryck på "RTN" knappen för att återgå till markörförflyttning.

Upprepa ovanstående procedur för andra funktioner som skall ställas in.

4. Inställning av kurva (EXP curve)

*Gör inställningarna nedan efter det att Inställning nummer # eller flygmod valts.

Flytta markören till [EXP] värdet och tryck på "RTN" knappen.

Ställ in önskat värde genom att scrolla.

Startvärde: 0%

Inställningsområde: -100%~+100%

*För att återfå startvärdet, håll "RTN" knappen intryckt under en sekund.

*En exponentiell kurva används oftast för att minska känsligheten runt spakarnas neutrallägen och på så sätt erhålla en lugnare flygning men med tillräckliga utslag. Används oftast för skev-, höjd- och sidroder.

Tryck på "RTN" knappen för att avsluta och återgå till markörförflyttning.

Upprepa ovanstående procedur för andra funktioner som skall ställas in.

5. Kurvans neutralläget

*Gör inställningarna nedan efter det att Inställning nummer # eller flygmod valts.

Flytta markören till [NT] och tryck på "RTN" knappen.

Ställ in önskat värde genom att scrolla.

Startvärde: 0%

Inställningsområde: -100%~+100%

*För att återfå startvärdet, håll "RTN" knappen intryckt under en sekund.

Tryck på "RTN" knappen för att avsluta och återgå till markörförflyttning.

PROG. MIX

Den programmerbara mixningen kan göras fritt efter eget val. Upp till 5 mixningar för varje modell kan ställas in (alla typer av modeller)

Programmable mixing may be used to correct undesired tendencies of the aircraft, and it may also be used for unusual control configurations. Mixing means that the motion of a command channel, called the "master," is added to the motion of the mixed channel, called "slave."

You may choose to have the Master's trim added to the Slave channel response ("Trim" setting). The mixing curve (Linear/5-point) can be changed. You may select

Mixing ON/OFF switch, control or you may choose to have mixing remaining on all the time.

The Programmable mixing includes a powerful link function, which allows Programmable mixing to be linked with the special mixing functions, or with other programmable mixing functions. The link function can be set up for Master and Slave channel individually.

- Välj [PROG. MIX] i "Model" menyn och tryck på "RTN" knappen för att kalla fram fönstret nedan.

- Välj namnet på funktionen och tryck på "RTN" knappen för att återgå till model menyn.
- Mix nummer #

PROG. MIX

1	INH:AIL	→ELE
2	INH:AIL	→ELE
3	INH:AIL	→ELE
4	INH:AIL	→ELE
5	INH:AIL	→ELE

<SensorTouch™>

- Scrolling
- Förflyttning av markören
- Val
- Inställning
- Till nästa sida

Inställning av mixning

- Flytta markören till mix nummer # som skall ställas in och tryck på "RTN" knappen för att kalla fram inställningsfönstret.

• Mixvärde (vänster/höger, upp/ner)

[Linjär kurva]

PROG. MIX 1/2

# 1	>	+0
INH	>	+0
AIL	↓	OFFS
ELE	×	+0
LINEAR	∨	+0

- Val av kurvtyp
- Offsetvärde(X, Y)

[5-punkters kurva]

PROG. MIX 1/2

# 1	>5	+0
INH	>4	+0
AIL	▶3	+0
ELE	>2	+0
POINT	>1	+0

- Val av kurvtyp
- Värde för punkt (punkt 1-5)

PROG. MIX 2/2

# 1	ACT INH	--
MASTER	AIL	OFF OFF
SLAVE	ELE	OFF

- Aktuell mix nummer
- Omkopplare ON/OFF
- Slavkanal
- Länkning
- Masterkanal
- Trim

Inställning av "Prog. mix"

• Aktivering av funktionen.

Flytta markören till [ACT] objektet (sid 2/2) och tryck på "RTN" knappen.

Ändra från "INH" till "ACT" genom att scrolla. **ON/OFF** blinkar.

Tryck på "RTN" knappen för aktivering.

*Funktionen är aktiverad. (ON eller OFF visas).

*Omkopplare för "ON/OFF" är ännu inte vald även om funktionen är aktiverad.

● Val av omkopplare för "ON/OFF"

Flytta markören till omkopplareobjektet och tryck på "RTN" knappen. Välj omkopplare och dess till-läge.

*För en mer detaljerad beskrivning av hur omkopplare väljs och i vilket läge de skall vara till eller från, se sidan 131 i slutet på bruksanvisningen.

*Alltid till om omkopplare [--] är vald.

● Inställning av masterkanalen

1. Flytta markören till [MASTER] objektet och tryck på "RTN" knappen.

Välj funktion genom att scrolla.

*Vald funktion blinkar.

Tryck på "RTN" knappen för val och återgå till markörförflyttning.

2. Om mixningen skall länkas med andra mixningar, flytta markören till [LINK] objektet och tryck på "RTN" knappen.

Välj länkningsmod, antingen [+] eller [-], genom att scrolla.

*Valt värde blinkar.

Tryck på "RTN" knappen för val och återgå till markörförflyttning.

*Kontrollera mixriktningen genom att titta på roderrörelserna.

*Som givare för masterkanalen kan läget på spak, ratt eller annat manöverdon, som inte inkluderar inställningen för ATV, D/R, mixning mm, väljas. Om bara läget på ett manöverdon skall väljas, välj "H/W", tryck på "RTN" knappen och inställningsfönstret för omkopplare visas. (För att avsluta utan val av omkopplare, välj [--] och tryck på "RTN" knappen.

● Inställning av slavkanalen

1. Flytta markören till [SLAVE] objektet och tryck på "RTN" knappen.

Välj funktion genom att scrolla.

*Vald funktion blinkar.

Tryck på "RTN" knappen för val och återgå till markörförflyttning.

2. Om mixningen skall länkas med andra mixningar, flytta markören till [LINK] objektet och tryck på "RTN" knappen.

Välj länkningsmod, antingen [+] eller [-], genom att scrolla.

*Valt värde blinkar.

*För att återfå startvärdet, håll "RTN" knappen intryckt under en sekund

*Kontrollera mixning/länkning genom att kontrollera roden.

● Inställning av trim-mod

1. Om trim-moden skall ändras, flytta markören till [TRIM] objektet och tryck på "RTN" knappen.

Välj ON/OFF genom scrollning.

*Vald mod blinkar.

Tryck på "RTN" knappen för val och återgå till markörförflyttning.

*Om masterkanalens trim skall mixas till slavkanalen, välj [ON]. Om inte, välj [OFF].

*Verksamt om en funktion är vald som masterkanal.

● Inställning av linjär kurva

[Inställning av värde]

1. Flytta markören till mixvärdet och tryck på "RTN" knappen.

Ställ in önskat värde genom scrollning.

Startvärde: 0%

Inställningsområde: -100%~+100%

*För att återfå startvärdet, håll "RTN" knappen intryckt under en sekund.

Tryck på "RTN" knappen för att återgå till markörförflyttning.

2. Upprepa ovanstående procedur för andra värden som skall ställas in.

["Offsetting"] Förflyttning av kurvan parallellt i Y-led eller mittpunkten i X-led]

1. Flytta markören till [OFFS] objektet och tryck på "RTN" knappen

Ställ in önskat värde genom scrollning.

Startvärde: 0%

Inställningsområde: -100%~+100%

*För att återfå startvärdet, håll "RTN" knappen intryckt under en sekund.

Tryck på "RTN" knappen för att återgå till markörförflyttning.

2. Upprepa ovanstående procedur för det andra värdet.

● Inställning av 5-punkters kurva

[Inställning av värde]

1. Flytta markören till värdet på punkt som skall ställas in.

Ställ in önskat värde genom scrollning.

Startvärde: 0%

Inställningsområde: -100%~+100%

*För att återfå startvärdet, håll "RTN" knappen intryckt under en sekund.

Tryck på "RTN" knappen för att återgå till markörförflyttning.

2. Upprepa ovanstående procedur för värdet på övriga punkter i kurvan.

FUEL MIX

Speciell mixning som används till motorer med förgasare som tillåter inställning av bränslenålen under flygning (flygplan/helikopter)

Funktionen är avsedd för motorer med förgasare som tillåter inställning av bränslenålen under flygning.

- Välj [FUEL MIX] i "Model" menyn och tryck på "RTN" knappen för att kalla fram fönstret nedan.

OBS: I sändarens fabriksinställning finns ingen kanal tilldelad funktionen. Innan funktionen används, måste en ledig kanal i mottagaren tilldelas och anslutas till motsvarande servo. Kontrollera också att [Control] och [Trim] är inställda till [--] (NULL).

[Flygplan]

• Välj namnet på funktionen och tryck på "RTN" knappen för att återgå till model menyn.

• Trim i högfartsläge

<SensorTouch™>

- Scrolling
- Förflyttning av markören
- Val
- Inställning

• Till nästa sida

- Inställning av acceleration

[Helikopter]

- Kopiering av mixkurvan till andra flygmoder

Flytta markören till [COPY] och tryck på "RTN" knappen. Välj till vilken flygmod kopiering skall ske genom att scrolla och tryck på "RTN" knappen. Välj "YES" och tryck på "RTN" knappen.

- Inställning av "Engine Cut"

Inställning

*Innan funktionen används, måste [FUEL MIX] tilldelas en ledig kanal i mottagaren. "Linkage" meny under [FUNCTION].

● Aktivering av funktionen.

1. Aktivering av funktionen.

Flytta markören till [ACT] objektet (sid 2/3) och tryck på "RTN" knappen.

Ändra från "INH" till "ON" genom att scrolla.

*"ON" blinkar.

Tryck på "RTN" knappen för aktivering.

2. Flytta markören till [MIX] objektet (sid 2/3) och tryck på "RTN" knappen.

Välj önskad mixmod genom att scrolla.

*Vald mod blinkar.

Tryck på "RTN" knappen för aktivering.

*[MIX] mod: Trotteltkurvan agerar som masterkanal.

[UNMIX] mod: Trottelspakens läge agerar som masterkanal.

● Inställning av 5-punkters kurva

[Inställning av värde]

1. Flytta markören till värdet på punkt som skall ställas in.

Ställ in önskat värde genom scrollning.

Startvärde: 0%

Inställningsområde: -100%~+100%

*För att återfå startvärdet, håll "RTN" knappen intryckt under en sekund.

Tryck på "RTN" knappen för att återgå till markörflyttning.

2. Upprepa ovanstående procedur för värdet på övriga punkter i kurvan.

● Inställning av trim i högfartsläget

1. Flytta markören till manöverdon för trimfunktionen (sid 1/3). Kalla fram inställningsfönstret för val av manöverdon genom att trycka på "RTN" knappen.

*För en mer detaljerad beskrivning av hur omkopplare väljs och i vilket läge de skall vara till eller från, se sidan 131 i slutet på bruksanvisningen.

2. Flytta markören till [TRIM] värdet och tryck på "RTN" knappen

Ställ in önskat värde genom scrollning.

Startvärde: 0%

Inställningsområde: -30%~+30%

*För att återfå startvärdet, håll "RTN" knappen intryckt under en sekund.

Tryck på "RTN" knappen för att återgå till markörflyttning.

*"Needle high trim" fungerar med trotteltkurvas mittläge som referens. (Kan liknas vid omvänd ATL trim.)

● Inställning av "Acceleration" (flygplan)

*Funktionen medger inställning av förgasarnålens beteende vid snabba förändringar av trottelspaken. Blandningen kan tillfälligt göras rikare vid snabba förändringar.

Funktionen används när bränsleblandningen blir för mager vid snabba ändringar av trottelspaken.

Inställning av värde (RATE)

*Acceleration kan ställas in för både undre och övre läget på kurvan.

Inställning av värde (DUMPING)

*Tiden för återgång till normal trottelfunktion kan ställas in.

Flytta markören till värde som skall ställas in och tryck på "RTN" knappen.

Ställ in önskat värde genom scrollning.

*För att återfå startvärdet, håll "RTN" knappen intryckt under en sekund.

Tryck på "RTN" knappen för att återgå till markörflyttning.

Inställning av aktiveringsläge (ACT POS)

*Läget på trottelspaken där funktionen skall börja fungera kan ställas in.

Flytta markören till [ACT POS] objektet och håll trottelspaken i önskat läge och tryck på "RTN" knappen under en sekund för att spara läget.

OBS: Se till att inte trottellänkaget inte stångar i något läge när trottelspaken manövreras hastigt.

● Inställning av "Engine cut"

*Funktionen fungerar också tillsammans med "throttle hold", "throttle cut" och "idle down". Servoläget för "throttle cut" kan ställas in. Ställ in till helt stängd förgasare.

Flytta markören till [THR CUT] eller [IDLE DOWN] värdet och tryck på "RTN" knappen.

Ställ in önskat servoutslag genom att scrolla.

Startvärde: THR CUT: 17%, IDLE DOWN: 0%

Inställningsområde: THR CUT: 0~50%, IDLE DOWN: 0~100%

*För att återfå startvärdet, håll "RTN" knappen intryckt under en sekund.

Tryck på "RTN" knappen för att återgå till markörflyttning.

MODEL MENYNS FUNKTIONER (motor-/segelflygplan)

Mixningar, speciellt framtagna för motorflygplan och segelflygplan (med eller utan elmotor), visas i detta "Model menu" fönster. Välj först typ av modell i "Linkage Menu" så att den passar aktuell modell med avseende på typ av vinge och stjärt. Byte av modelltyp senare raderar ev gjorda inställningar av mixning mm.

För segelflygplan kan mixningar kan ställas in efter behov separat för varje flygmod. För att ändra flygmod med hjälp av spakläge eller en omkopplare, måste först ytterligare flygmoder adderas och detta görs med "Condition Select" funktionen. Upp till 5 flygmoder kan ställas in.

- Kalla upp "Model" menyn nedan genom ett dubbeltryck på "MDL" knappen.

- Välj namnet på funktionen och tryck på "RTN" knappen för att återgå till startfönstret.

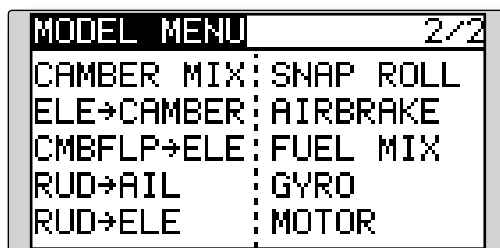
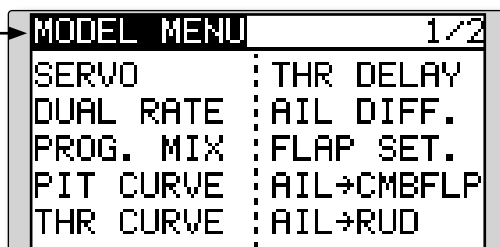

*Bilden är ett exempel. Fönstret varierar beroende på typ av modell.

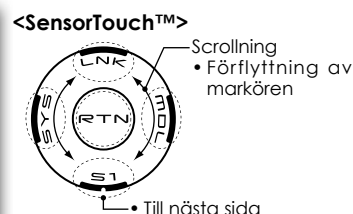

- Välj önskad funktion och tryck på "RTN" knappen för att kalla upp inställningsfönstret.

Lista över Model menys funktioner

PITCH CURVE

Används till VPP funktionen (Variable Pitch Propeller) (flygplan, alla typer).

Trottelkurva (THR CURVE)

Med funktionen kan trottelkurvan anpassas för optimalt motorvarv i förhållande till trottelspakens läge (flygplan, alla typer).

Fördröjning av gaspådrag (THR DELAY)

Funktionen efterliknar det långsamma svaret på gaspådrag hos en turbinmotor (flygplan, alla typer).

Differentiella skevroder (AIL DIFFERENTIAL)

Med denna funktion kan utslagen upp/ner ställas in separat för servona på vänster resp. höger sida. För segelflygplan kan graden av "differen-

tial" i "butterfly" ställas in (motorflygplan/seglare med 2 eller fler skevroderservon).

Inställning av flaps (FLAP SETTING)

Flapsens rörelse upp/ner kan justeras för varje servo oberoende av varandra (motorflygplan/seglare med 2 eller fler skevroderservon).

Mixning skevroder till Camber FLP (AIL to CAMB.FLP)

Mixningen manövrerar "Camber" flapsen tillsammans med skevroderen. Förbättrar prestandan i rollaxeln (motorflygplan/seglare med 2 skevroderservon + 2 flaps eller fler).

Mixning skevroder till luftbromsar (AIL to BRAKEFLP)

Mixningen manövrerar bromsklaffarna tillsammans med skevrodren. Förbättrar prestandan i rollaxeln (seglare med 4 flaps).

Mixning skevroder till sidroder (AIL to RUD)

Mixningen används då sidrodet skall manövreras tillsammans med skevrodren (motorflygplan/seglare, alla typer).

Mixning sidroder till skevroder (RUD to AIL)

Mixningen används vid konstflygning för korrigering av rollar, kniveggsflygning mm (motorflygplan/seglare).

CAMBER MIX

Mixningen påverkar skevrodren och höjdroden (motorflygplan/seglare med 2 eller fler skevroderservon).

Mixning höjdroder till Camber (ELE to CAMBER)

Mixningen används när höjdroden skall påverka Camber flapsen. Ökad lyftkraft kan erhållas vid höjdroderutslag (motorflygplan/seglare med 2 eller fler skevroderservon).

Mixning Camber till höjdroder (CAMB.FLP to ELE)

Mixningen används för att korrigera attitydförändring när Camberflapsen används (motorflygplan/seglare, 2 skevroderservon + 1 flap eller mer).

BUTTERFLY (Crow)

Funktionen används när stort luftmotstånd skall skapas (seglare, 2 skevroderservon + 1 flap eller mer).

TRIM MIX

Offsetvärdet för skevroder, höjdroder och flaps kan varieras med en omkopplare eller flygmod (seglare, 2 eller fler skevroderservon).

Luftbromsar (AIRBRAKE)

Funktionen används när luftbromsar krävs för landning eller branta dykningar (flygplan, 2 skevroder eller fler).

GYRO

Speciell mixning när gyron av typen GYA används (motorflygplan/seglare, alla typer).

V-TAIL

Med denna funktion programmeras höjd- och sidroderfunktionerna in (motorflygplan/seglare med V-tail).

AILEVATOR (två höjdroder)

Med denna funktion programmeras höjd- och skevroderfunktionerna in (motorflygplan/seglare med ailevator).

WINGLET

Med denna funktion ställs höger och vänster sidroder in på vinglar med winglets (motorflygplan/seglare med winglets).

MOTOR

När motorn på en F5B modell eller elseglare startas med en omkopplare, kan motorns varvtal ställas in (motorflygplan/seglare, alla typer).

Mixning sidroder till höjdroder (RUD to ELE)

Mixningen används vid konstflygning för korrigering av rollar, kniveggsflygning mm (flygplan, alla typer).

Kvickroll (SNAP ROLL)

Med denna funktion väljs vilken omkopplare som skall aktivera kvickrollfunktionen. Servoutslag och hastighet kan ställas in (flygplan, alla typer).

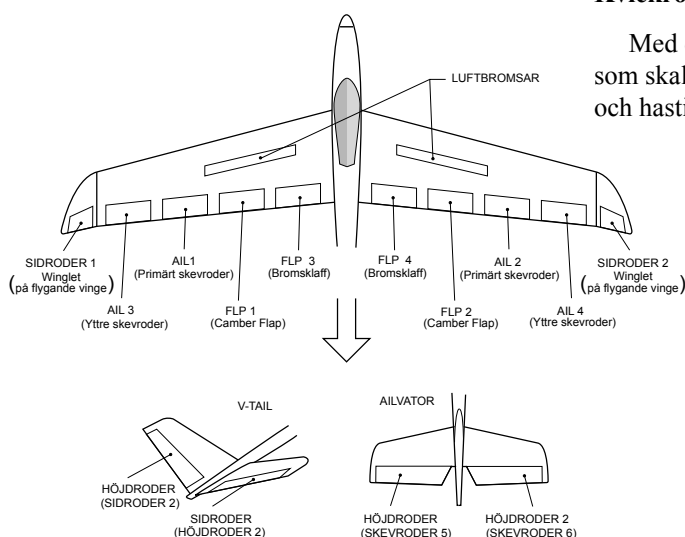

Med funktionen ställs pitchkurvan in för flygplan med VPP (Variable Pitch Propeller).

- *Upp till 3 flygomder kan användas.
- *Prioriteten ökar i ordningen 1→2→3.

OBS: Om VPP funktionen inte är lagd på någon kanal, visas inte funktionen i "model" menyn. When VPP is not assigned to any channel, the pitch curve is not displayed in the model menu. Om så är fallet, ange en kanal för VPP funktionen under "FUNCTION" i "Linkage" menyn.

- Välj [PIT CURVE] i "Model" menyn och kalla fram fönstret nedan genom att trycka på "RTN" knappen.

• Välj namnet på funktionen och tryck på "RTN" knappen för att återgå till model menyn.

PIT CURVE # 1

>5	+100	(100)
>4	+50	75.0
>3	+0	50.0
>2	-50	25.0
>1	-100	(0)

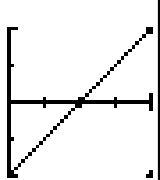

<SensorTouch™>

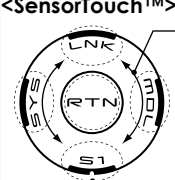

- Scrollning
- Förflyttning av markören
- Val
- Inställning

• Till nästa sida

•Värde i punkt •Läge på punkt

Inställning

•VPP flygmod

1. Flytta markören till # värdet och tryck på "RTN" knappen för att välja flygmod.

Välj VPP flygmod genom att scrolla.

*Värdet blinkar.

Tryck på "RTN" knappen för att komma till inmatningsläge.

2. Flytta markören ett steg till höger (--) och tryck på "RTN" knappen. Nu framträder fönstret för val av omkopplare. Välj omkopplare och dess till-läge.

*För en mer detaljerad beskrivning av hur omkopplare väljs och i vilket läge de skall vara till eller från, se sidan 131 i slutet på bruksanvisningen.

Välj omkopplare för VPP flygläge 2 och 3.

*Flygläget för VPP kan också ses i startfönstret.

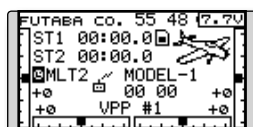

•Inställning av 5-punkters kurva

[Inställning av värde]

1. Flytta markören till värdet på punkt som skall ställas in.

Ställ in önskat värde genom scrollning.

Inställningsområde: 0%~100%

*För att återfå startvärdet, håll "RTN" knappen intryckt under en sekund.

Tryck på "RTN" knappen för att återgå till markörförflyttning.

2. Upprepa ovanstående procedur för värdet på övriga punkter i kurvan.

[Flytta på punkt i kurvan]

1. Flytta markören till läge för punkt som skall flyttas och tryck på "RTN" knappen.

Justera läget genom att scrolla.

Startvärden: P1: (0%), P2: 25%, P3: 50%, P4: 75%, P5: (100%)

Inställningsområde: Intill 2.5% framför närliggande punkt.

*För att återfå startvärdet, håll "RTN" knappen intryckt under en sekund.

Tryck på "RTN" knappen för att återgå till markörförflyttning.

2. Upprepa för varje punkt.

[Borttagning/återinsättning av punkt]

Flytta markören till läget för önskad punkt som skall tas bort/återinsättas. Tryck på "RTN" knappen under en sekund.

Med funktionen kan optimalt motorvarv ställas in i förhållande till trottelspakens läge.

*When throttle curve is set to ON when there is no throttle function; this curve acts as the motor function curve.

OBS: Om funktionen är aktiverad kan *inte* "THR-EXP" funktionen i "Dual Rate" användas samtidigt.

- Välj [THR CURVE] i "Model" menyn och tryck på "RTN" knappen för att kalla fram fönstret nedan.

• Välj namnet på funktionen och tryck på "RTN" knappen för att återgå till model menyn.

THR CURVE ACT INH

>5	100.0	(100)			
>4	75.0	75.0			
▶3	50.0	50.0			
>2	25.0	25.0			
>1	0.0	(0)			

<SensorTouch™>

- Scrollning
- Förflyttning av markören
- Val
- Inställning

• Till nästa sida

•Värde i punkt •Läge på punkt

Inställning

•Aktivering av funktionen.

1. Flytta markören till [ACT] inställningen och tryck på "RTN" knappen.

Ändra från "INH" till "ON" genom att scrolla.

*Inställningen blinkar.

Tryck på "RTN" knappen för aktivering och återgå till markörförflyttning.

•Inställning av 5-punkters kurva

[Inställning av värde]

1. Flytta markören till värdet på punkt som skall ställas in.

Ställ in önskat värde genom scrollning.

Inställningsområde: 0%~100%

*För att återfå startvärdet, håll "RTN" knappen intryckt under en sekund.

Tryck på "RTN" knappen för att återgå till markörförflyttning.

2. Upprepa ovanstående procedur för värdet på övriga punkter i kurvan.

[Flytta på punkt i kurvan]

1. Flytta markören till läge för punkt som skall flyttas och tryck på "RTN" knappen.

Justera läget genom att scrolla.

Startvärden: P1: (0%), P2: 25%, P3: 50%, P4: 75%, P5: (100%)

Inställningsområde: Intill 2.5% framför närliggande punkt.

*För att återfå startvärdet, håll "RTN" knappen intryckt under en sekund.

Tryck på "RTN" knappen för att återgå till markörförflyttning.

2. Upprepa för varje punkt.

[Borttagning/återinsättning av punkt]

Flytta markören till läget för önskad punkt som skall tas bort/återinsättas. Tryck på "RTN" knappen under en sekund.

Funktionen används för att efterlikna det långsamma svaret på gaspådrag hos en turbinmotor.

- Välj [THR DELAY] i "Model" menyn och tryck på "RTN" knappen för att kalla fram fönstret nedan.



Inställning

• Inställning av fördröjning (delay)

1. Flytta markören till [DELAY] värdet och tryck på "RTN" knappen.

Ställ in önskad fördröjning genom att scrolla.

Startvärde: 0

Inställningsområde: 0~27 (maximal fördröjning)

*För att återfå startvärdet, håll "RTN" knappen intryckt under en sekund.

Tryck på "RTN" knappen för att återgå till markörflyttning.

Vänster och höger skevroder kan ställas in var för sig.

För segelflygplan kan graden av differential ställas in i "Butterfly".

- Välj [AIL DIFF.] i "Model" menyn och tryck på "RTN" knappen för att kalla fram fönstret nedan.

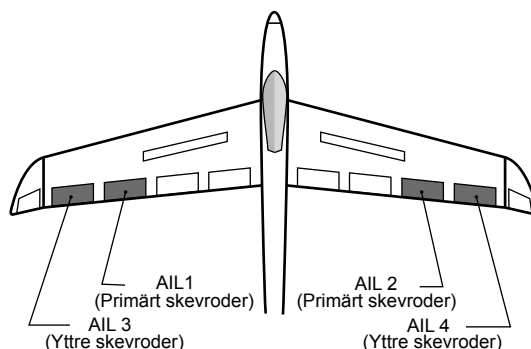

*Bilden är ett exempel. Fönstret varierar beroende på typ av modell.

[Flygplan (2A+2F)]

AIL DIFF.		
	LEFT	RIGHT
AIL	100%	100%
AIL2	100%	100%

• Välj namnet på funktionen och tryck på "RTN" knappen för att återgå till model menyn.

• Inställning för skevroder höger/vänster

<SensorTouch™>

• Till nästa sida

[Seglare (4A+2F)]

Aktuell flygmod

AIL DIFF. NORMAL		
	LEFT	RIGHT
AIL	100%	100%
AIL2	100%	100%
AIL3	100%	100%
AIL4	100%	100%
BUTTERFLY ADJUST		+0%

Inställning

• Inställning av skevroder höger/vänster

Flytta markören till [AIL] 1~4 [LEFT] (eller [RIGHT]) värdet och tryck på "RTN" knappen.

Ställ in skevroderens utslag genom att scrolla när spaken förs fullt åt vänster (eller höger) sida.

Startvärde: 100%

Inställningsområde: 0~120%

*För att återfå startvärdet, håll "RTN" knappen intryckt under en sekund.

Tryck på "RTN" knappen för att återgå till markörförflyttning.

• Inställning av värde för differential i butterfly mixing

Flytta markören till [BUTTERFLY ADJUST] värdet och tryck på "RTN" knappen.

Ställ in önskat värde för differential genom att scrolla.

Startvärde: 0%

Inställningsområde: -120~+120%

*För att återfå startvärdet, håll "RTN" knappen intryckt under en sekund.

Tryck på "RTN" knappen för att återgå till markörförflyttning.

Flapsens rörelse upp/ner för varje individuellt servo kan ställas in (camber flaps: FLP1/2, bromsklaffar: FLP3/4) i enlighet med vald vingtyp.

□ Offsetvärdet kan justeras för varje flap.

Camber flapsen på en modell med 4 flaps kan mixas med bromsklaffarna. (BRKFLP till CMBFLP)

• Omkopplare för funktionen kan väljas.

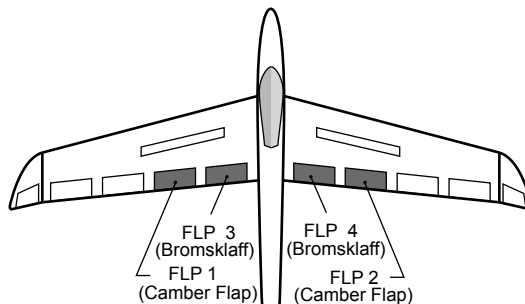

- Välj [FLAP SET.] i "Model" menyn och tryck på "RTN" knappen för att kalla fram fönstret nedan.

*Bilden är ett exempel. Fönstret varierar beroende på typ av modell.

- Välj namnet på funktionen och tryck på "RTN" knappen för att återgå till model menyn.
- Inställning av flaps upp/ner
- Inställning av referenspunktens offsetvärde

FLAP SET.

CAMBER FLAP

	FLAP	FLP2
UP	+100%	+100%
DOWN	+100%	+100%
OFFSET	+0%	+0%

<SensorTouch™>

- Scrolling
- Förflyttning av markören
- Val
- Inställning

• Till nästa sida

Glider: Aktuell flygmod

FLAP SET. 2/3

BRAKE FLAP INH

	FLP3	FLP4
UP	+100%	+100%
DOWN	+100%	+100%
OFFSET	+0%	+0%

FLAP SET. NORMAL 3/3

BRKFLP → CMBFLP

UP	+100	ACT	INH
DOWN	+100	SW	--
OFFSET	+0		

Inställning

• Inställning av utslag upp/ner

Flytta markören till [FLP] 1~4 [Up] eller [Down] värdet i enlighet med vald vingtyp och tryck på "RTN" knappen. Ställ in utslaget för varje enskild flap genom att scrolla.

Startvärde: +100%

Inställningsområde: -120~+120%

*För att återfå startvärdet, håll "RTN" knappen intryckt under en sekund.

Tryck på "RTN" knappen för att återgå till markörförflyttning.

• Inställning av offsetvärde

Flytta markören till [OFFSET] värdet och tryck på "RTN" knappen. Ställ in önskat offsetvärde för varje enskild flap genom att scrolla.

Startvärde: 0%

Inställningsområde: -100~+100%

*För att återfå startvärdet, håll "RTN" knappen intryckt under en sekund.

Tryck på "RTN" knappen för att återgå till markörförflyttning.

• Aktivering av mixning "Brake FLP" till "Camber FLP"

Flytta markören till [ACT] inställningen och tryck på "RTN" knappen. Välj "ON" mod genom att scrolla.

*Vald mod blinkar.

Tryck på "RTN" knappen för att aktivera mixningen och återgå till markörförflyttning ("ON" visas).

För att välja en omkopplare, flytta markören till [SW] inställningen och tryck på "RTN" knappen för att kalla fram fönstret för val av manöverdon. Välj manöverdon och dess tilläge (alltid "ON" med "--" valt).

*För en mer detaljerad beskrivning av hur omkopplare väljs och i vilket läge de skall vara till eller från, se sidan 131 i slutet på bruksanvisningen.

AIL to CMBFLP

Motorflygplan/segelare – 2 eller flera skevrodersservon + 2 flapservon eller fler

Med denna mixning styrs Camberflapsen (FLP1/2) som skevroder. När skevroderspaken manövreras rör sig skevroder och camberflaps samtidigt och modellens rollprestanda förbättras.

- Mixvärdet för skevroderutslagen till varje flapservo kan ställas in.
- En omkopplare för till/från kan väljas.
- Länkning är möjlig: Länka mixningen till andra mixningar.

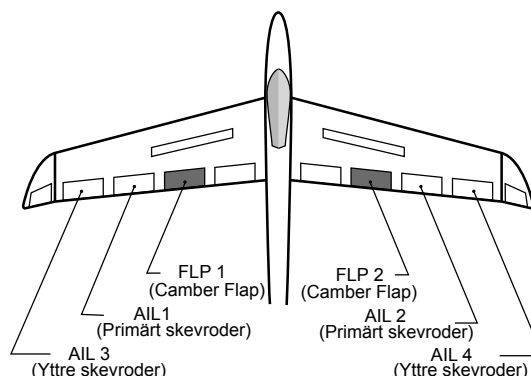

- Välj [AIL to CMBFLP] i "Model" menyn och tryck på "RTN" knappen för att kalla fram fönstret nedan.

*Bilden är ett exempel. Fönstret varierar beroende på typ av modell.

Glider: Aktuell flygmod

AIL → CMBFLP			
	LEFT	RIGHT	
FLAP	+0%	+0%	
FLP2	+0%	+0%	
ACT	INH	LINK	INH
SW	--		

<SensorTouch™>

- Scrolling
- Förflyttning av markören
- Val
- Inställning

• Till nästa sida

- Välj namnet på funktionen och tryck på "RTN" knappen för att återgå till model menyn.
- Inställning för varje flapservo

Inställning

• Aktivering av mixningen

Flytta markören till [ACT] inställningen och tryck på "RTN" knappen. Välj "ON" mod genom att scrolla.

*Vald mod blinkar.

Tryck på "RTN" knappen för att aktivera mixningen och återgå till markörförflyttning ("ON" visas).

För att välja en omkopplare, flytta markören till [SW] inställningen och tryck på "RTN" knappen för att kalla fram fönstret för val av manöverdon. Välj manöverdon och dess tilläge (alltid "ON" med "--" valt).

*För en mer detaljerad beskrivning av hur omkopplare väljs och i vilket läge de skall vara till eller från, se sidan 131 i slutet på bruksanvisningen.

• Inställning av mixvärde

Flytta markören till [FLP] 1~2 [LEFT] eller [RIGHT] värdet enligt vald vingtyp och tryck på "RTN" knappen. Ställ in önskat mixvärde för varje enskild flap genom att scrolla.

Startvärde: 0%

Inställningsområde: -120~+120%

*För att återfå startvärdet, håll "RTN" knappen intryckt under en sekund.

Tryck på "RTN" knappen för att återgå till markörförflyttning.

• Länkning

Om mixningen skall länkas, flytta markören till [LINK] inställningen och tryck på "RTN" knappen. Välj "ON" genom att scrolla.

*Val mod blinkar.

Tryck på "RTN" knappen för val och återgå till markörförflyttning.

Med denna mixning styrs bromsklaffarna (FLP3/4) som skevroder. När skevroderspaken manövreras rör sig skevroder och bromsklaffar samtidigt och modellens rollprestanda förbättras.

- Mixvärdet för skevroderutslagen till varje flapservo kan ställas in.
- Mixningen kan under flygning slås till/från med en omkopplare. (Alltid "ON" med "--" valt.)
- Länkning är möjlig: Länka mixningen till andra mixningar.

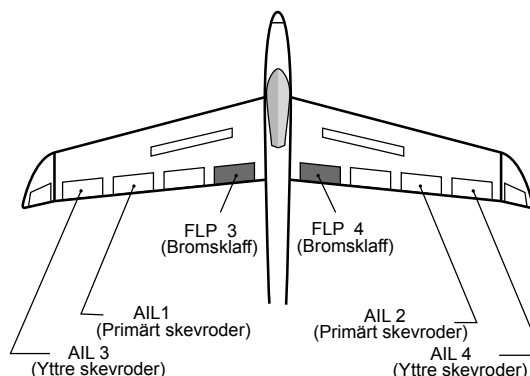

- Välj [AIL to BRKFLP] i "Model" menyn och tryck på "RTN" knappen för att kalla fram fönstret nedan.

*Bilden är ett exempel. Fönstret varierar beroende på typ av modell.

Aktuell flygmod

AIL→BRKFLP NORMAL

	LEFT	RIGHT
FLP3	+0%	+0%
FLP4	+0%	+0%
ACT INH		LINK INH
SW	--	

<SensorTouch™>

Scrolling
• Förflyttning av markören
• Val
• Inställning

• Till nästa sida

- Välj namnet på funktionen och tryck på "RTN" knappen för att återgå till model menyn.
- Inställning för varje flapservo

Inställning

• Aktivering av mixningen

Flytta markören till [ACT] inställningen och tryck på "RTN" knappen. Välj "ON" mod genom att scrolla.

*Vald mod blinkar.

Tryck på "RTN" knappen för att aktivera mixningen och återgå till markörförflyttning ("ON" visas).

För att välja en omkopplare, flytta markören till [SW] inställningen och tryck på "RTN" knappen för att kalla fram fönstret för val av manöverdon. Välj manöverdon och dess tilläge (alltid "ON" med "--" valt).

*För en mer detaljerad beskrivning av hur omkopplare väljs och i vilket läge de skall vara till eller från, se sidan 131 i slutet på bruksanvisningen.

• Inställning av mixvärde

Flytta markören till [FLP] 3~4 [LEFT] eller [RIGHT] värdet och tryck på "RTN" knappen. Ställ in önskat mixvärde för varje enskild flap genom att scrolla.

Startvärde: 0%

Inställningsområde: -120~+120%

*För att återfå startvärdet, håll "RTN" knappen intryckt under en sekund.

Tryck på "RTN" knappen för att återgå till markörförflyttning.

• Länkning

Om mixningen skall länkas, flytta markören till [LINK] inställningen och tryck på "RTN" knappen. Välj "ON" genom att scrolla.

*Val mod blinkar.

Tryck på "RTN" knappen för val och återgå till markörförflyttning.

Mixningen används då sidrodret skall manövreras tillsammans med skevroderen. Medger svängar i brant vinkel.

- Mixningen kan väljas till/från under flygning med hjälp av en omkopplare (mixningen alltid till om "--" väljs).
- Mixgraden kan ställas in.

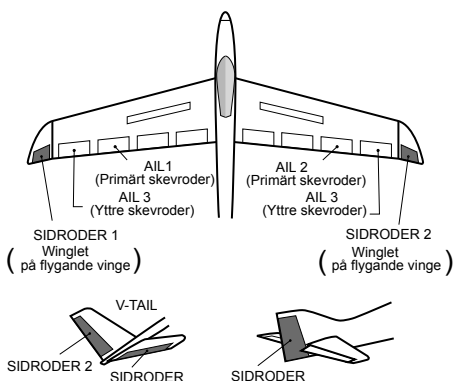

- Välj [AIL to RUD] i "Model" meny och tryck på "RTN" knappen för att kalla fram fönstret nedan.

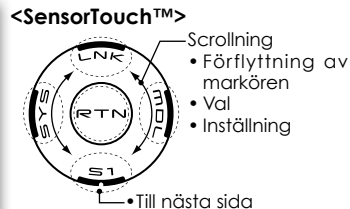
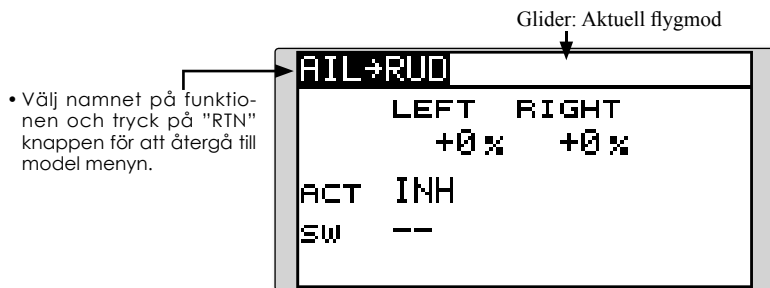

*Bilden är ett exempel. Fönstret varierar beroende på typ av modell.

Inställning

• Aktivering av mixningen

Flytta markören till [ACT] inställningen och tryck på "RTN" knappen. Välj "ON" mod genom att scrolla.

*Vald mod blinkar.

Tryck på "RTN" knappen för att aktivera mixningen och återgå till markörförflyttning ("ON" visas).

För att välja en omkopplare, flytta markören till [SW] inställningen och tryck på "RTN" knappen för att kalla fram fönstret för val av manöverdon. Välj manöverdon och dess tilläge (alltid "ON" med "--" valt).

*För en mer detaljerad beskrivning av hur omkopplare väljs och i vilket läge de skall vara till eller från, se sidan 131 i slutet på bruksanvisningen.

• Inställning av mixvärde

Flytta markören till [LEFT] eller [RIGHT] värdet och tryck på "RTN" knappen. Ställ in önskat mixvärde individuellt för varje servo genom att scrolla.

Startvärde: 0%

Inställningsområde: -100~+100%

*För att återfå startvärdet, håll "RTN" knappen intryckt under en sekund.

Tryck på "RTN" knappen för att återgå till markörförflyttning.

Funktionen är till för att mixa sidroder till skevroder. Mixningen används för skevroderkorrigering när sidroder ges under rollar, kniveggsflygning mm i samband med konstflygning. Mixningen kan också användas för att banka skalamodeller, stora modeller mm precis som med fullskala flygplan.

- Mixningen kan väljas till/från under flygning med hjälp av en omkopplare (mixningen alltid till om "--" väljs).
- Länkning är möjlig: Länka mixningen till andra mixningar.
- Mixgraden kan ställas in.
- En 5-punkters kurva kan ställas in för modelltyp flygplan.

- Välj [RUD to AIL] i "Model" menyn och tryck på "RTN" knappen för att kalla fram fönstret nedan.

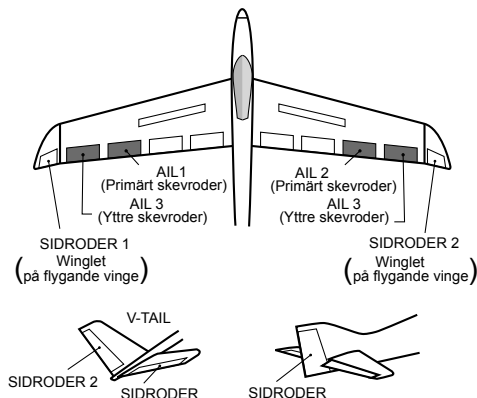

Glider: Aktuell flygmod

```

RUD to AIL      ACT  INH  --
> +0 (+100) LINK INH
> --      --
> +0      +0
> --      --
> +0 (-100)
                
```

<SensorTouch™>

- Scrolling
- Förflyttning av markören
- Val
- Inställning
- Till nästa sida

• Välj namnet på funktionen och tryck på "RTN" knappen för att återgå till model menyn.

*Bilden är ett exempel. Fönstret varierar beroende på typ av modell.

Inställning

• Aktivering av mixningen

Flytta markören till [ACT] inställningen och tryck på "RTN" knappen. Välj "ON" mod genom att scrolla.

*Vald mod blinkar.

Tryck på "RTN" knappen för att aktivera mixningen och återgå till markörförflyttning ("ON" visas).

För att välja en omkopplare, flytta markören till [SW] inställningen och tryck på "RTN" knappen för att kalla fram fönstret för val av manöverdon. Välj manöverdon och dess tilläge (alltid "ON" med "--" valt).

*För en mer detaljerad beskrivning av hur omkopplare väljs och i vilket läge de skall vara till eller från, se sidan 131 i slutet på bruksanvisningen.

• Inställning av mixvärde

Flytta markören till [LEFT] eller [RIGHT] värdet och tryck på "RTN" knappen. Ställ in önskat mixvärde individuellt för varje servo genom att scrolla.

Startvärde: 0%

Inställningsområde: -100~+100%

*För att återfå startvärdet, håll "RTN" knappen intryckt under en sekund.

Tryck på "RTN" knappen för att återgå till markörförflyttning.

• Länkning

Om mixningen skall länkas, flytta markören till [LINK] inställningen och tryck på "RTN" knappen. Välj "ON" genom att scrolla.

*Val mod blinkar.

Tryck på "RTN" knappen för val och återgå till markörförflyttning.

●Inställning 5-punkters kurva (flygplan)

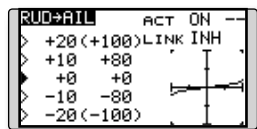

[Inställning av värde]

1. Flytta markören till värdet på punkt som skall ställas in.

Ställ in önskat värde genom scrollning.

Inställningsområde: 0%~100%

*För att återfå startvärdet, håll "RTN" knappen intryckt under en sekund.

Tryck på "RTN" knappen för att återgå till markörflyttning.

2. Upprepa ovanstående procedur för värdet på övriga punkter i kurvan.

[Flytta på punkt i kurvan]

1. Flytta markören till läge för punkt som skall flyttas och tryck på "RTN" knappen.

Justera läget genom att scrolla.

Inställningsområde: Intill 2.5% framför närliggande punkt.

*För att återfå startvärdet, håll "RTN" knappen intryckt under en sekund.

Tryck på "RTN" knappen för att återgå till markörflyttning.

2. Upprepa för varje punkt.

[Borttagning/återinsättning av punkt]

Flytta markören till läget för önskad punkt som skall tas bort/återinsättas. Tryck på "RTN" knappen under en sekund.

Med denna funktion kan alla värden och riktning på funktionens ingående roder (skevroder, camber flaps, bromsklaffar mm) ställas in separat och för funktionen som helhet. Attitydförändringar vid användande av "CAMBER" funktionen kan därmed justeras bort.

*Manöverdon för Camber är från fabrik inställt till "LS".

- Värden för skev- flaps- och höjdroders rörelse upp/ner kan ställas in med en kurva. Om länkaget gör att mixningen går åt fel håll, kan detta korrigeras med tecknet på mixvärdet (+ eller -).
- Mixningen kan väljas till/från under flygning med hjälp av en omkopplare (mixningen alltid till om "--" väljs).
- En fördröjning kan ställas in för varje flygmod. En omkopplare kan väljas som kopplar bort fördröjningen.

- Välj [CAMBER MIX] i "Model" menyn och tryck på "RTN" knappen för att kalla fram fönstret nedan.

*Bilden är ett exempel. Fönstret varierar beroende på typ av modell.

- Välj namnet på funktionen och tryck på "RTN" knappen för att återgå till model menyn.
- Fördröjning vid ändring av flygmod
- Omkopplare för bortkoppling av fördröjning

<SensorTouch™>

- Scrollning
- Förflyttning av markören
- Val
- Inställning
- Till nästa sida

CAMBER MIX			
ACT INH		RATE	
SW --		AIL	
COND. DELAY 0		FLAP	
CUT-SW --		ELE	

CMB (AIL) NORMAL ←			
	RATE1	RATE2	INH
AIL	+0%	+0%	
AIL2	+0%	+0%	
AIL3	+0%	+0%	
AIL4	+0%	+0%	

• Skevroderutslag

CMB (FLP) NORMAL			
	RATE1	RATE2	INH
FLAP	+0%	+0%	
FLP2	+0%	+0%	

• Utslag på flaps

CMB (ELE) NORMAL			
	RATE1	RATE2	INH
ELE	+0%	+0%	

• Höjdroderutslag

Inställning

• Aktivering av mixningen

Flytta markören till [ACT] inställningen och tryck på "RTN" knappen. Välj "ON" mod genom att scrolla.

*Vald mod blinkar.

Tryck på "RTN" knappen för att aktivera mixningen och återgå till markörförflyttning ("ON" visas).

För att välja en omkopplare, flytta markören till [SW] inställningen och tryck på "RTN" knappen för att kalla fram fönstret för val av manöverdon. Välj manöverdon och dess tilläge (alltid "ON" med "--" valt).

*För en mer detaljerad beskrivning av hur omkopplare väljs och i vilket läge de skall vara till eller från, se sidan 131 i slutet på bruksanvisningen.

• Inställning av fördröjning "Condition delay"

Flytta markören till [COND.DELAY] värdet och tryck på "RTN" knappen. Ställ in önskad fördröjning genom att scrolla.

Startvärde: 0

Inställningsområde: 0~27

*För att återfå startvärdet, håll "RTN" knappen intryckt under en sekund.

Tryck på "RTN" knappen för att återgå till markörförflyttning.

För att välja [CUT-SW], flytta markören till [CUT-SW] inställningen och tryck på "RTN" knappen för att kalla fram fönstret för val av manöverdon. Välj manöverdon och dess tilläge (alltid "ON" med "--" valt).

*För en mer detaljerad beskrivning av hur omkopplare väljs och i vilket läge de skall vara till eller från, se sidan 131 i slutet på bruksanvisningen.

• Inställning av mixvärde

Mixvärdena väljs i fönsterna för skev-, flaps och höjdroden.

Flytta markören till [RATE1] eller [RATE2] värdena och tryck på "RTN" knappen. Ställ in värdena individuellt för varje roder genom scrolling.

Startvärde: 0%

Inställningsområde: -100~+100%

*För att återfå startvärdet, håll "RTN" knappen intryckt under en sekund.

Tryck på "RTN" knappen för att återgå till markörförflyttning.

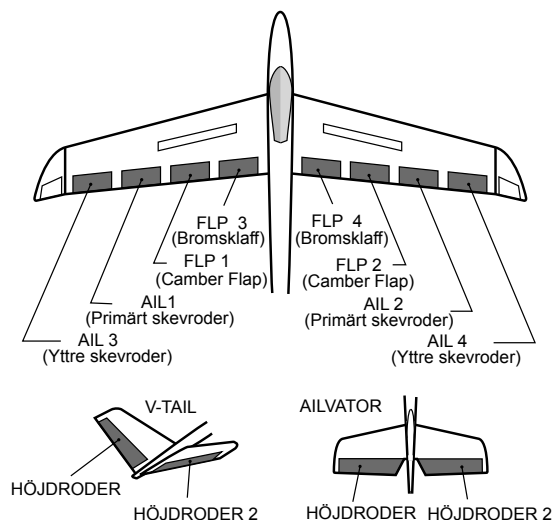

Mixningen används när camber flapsen skall påverkas av höjdrodret. Om flapsen sänks när höjdroder ges, ökar lyftkraften.

OBS: Höjdrodren på en flygande vinge kan manövreras med denna mixning aktiverad.

- Välj [ELE to CAMBER] i "Model" menyn och tryck på "RTN" knappen för att kalla fram fönstret nedan.

- Välj namnet på funktionen och tryck på "RTN" knappen för att återgå till model menyn.

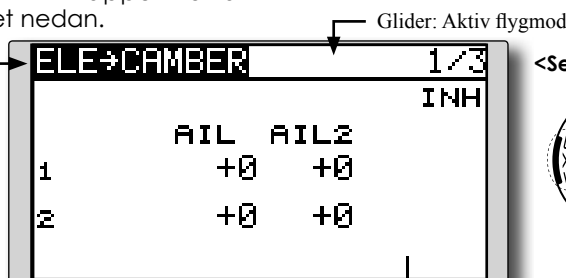

<SensorTouch™>

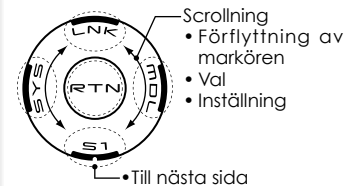

*Bilden är ett exempel. Fönstret varierar beroende på typ av modell.

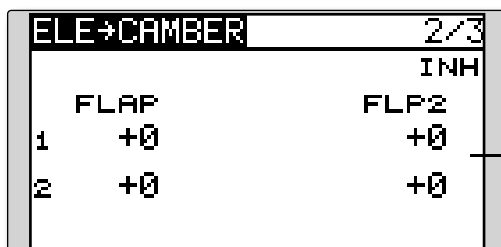

• Inställning av mixvärde

Flytta markören till [UP] eller [DOWN] värdet för varje servo och tryck på "RTN" knappen. Ställ in önskat värde individuellt för varje servo genom att scrolla.

Startvärde: 0%

Inställningsområde: -100~+100%

*För att återfå startvärdet, håll "RTN" knappen intryckt under en sekund.

Tryck på "RTN" knappen för att återgå till markörförflyttning.

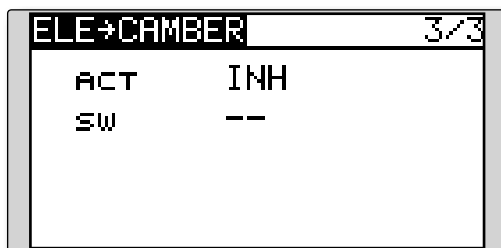

Inställning

• Aktivering av mixningen

Flytta markören till [ACT] inställningen och tryck på "RTN" knappen. Välj "ON" mod genom att scrolla.

*Vald mod blinkar.

Tryck på "RTN" knappen för att aktivera mixningen och återgå till markörförflyttning ("ON" visas).

För att välja en omkopplare, flytta markören till [SW] inställningen och tryck på "RTN" knappen för att kalla fram fönstret för val av manöverdon. Välj manöverdon och dess tilläge (alltid "ON" med "--" valt).

*För en mer detaljerad beskrivning av hur omkopplare väljs och i vilket läge de skall vara till eller från, se sidan 131 i slutet på bruksanvisningen.

• Inställning av "RANGE" (bara segelflygplan)

Flytta markören till [RANGE] värdet (sid 3/3). Håll höjdroderspaken i önskat läge (uppåt eller neråt) och tryck på "RTN" knappen under en sekund för att spara värdet.

*Mixningen är satt ur funktion runt höjdroderspakens neutral-läge.

Startvärde: 0%

Inställningsområde: 0~100%

Mixningen används för att korrigera attityden (höjdroder) när camberflapsen (speed flaps) används.

- Värdet för höjdrodrens rörelse upp/ner kan ställas in separat för varje servo. Om länkaget gör att mixningen går åt fel håll, kan detta korrigeras med tecknet på mixvärdet (+ eller -).
- Mixningen kan väljas till/från under flygning med hjälp av en omkopplare (mixningen alltid till om "--" väljs).

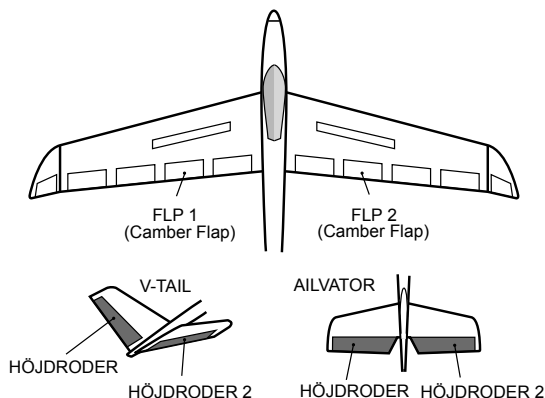

- Välj [CMBFLP to ELE] i "Model" menyn och tryck på "RTN" knappen för att kalla fram fönstret nedan.

- Välj namnet på funktionen och tryck på "RTN" knappen för att återgå till model menyn.
- Mixvärden för höjdrodren.

Glider: Aktiv flygmod

ELE→CAMBER 3/3

ACT	INH
SW	--

<SensorTouch™>

- Scrolling
- Förflyttning av markören
- Val
- Inställning
- Till nästa sida

*Bilden är ett exempel. Fönstret varierar beroende på typ av modell.

Inställning

• Aktivering av mixningen

Flytta markören till [ACT] inställningen och tryck på "RTN" knappen. Välj "ON" mod genom att scrolla.

*Vald mod blinkar.

Tryck på "RTN" knappen för att aktivera mixningen och återgå till markörförflyttning ("ON" visas).

För att välja en omkopplare, flytta markören till [SW] inställningen och tryck på "RTN" knappen för att kalla fram fönstret för val av manöverdon. Välj manöverdon och dess tillläge (alltid "ON" med "--" valt).

*För en mer detaljerad beskrivning av hur omkopplare väljs och i vilket läge de skall vara till eller från, se sidan 131 i slutet på bruksanvisningen.

• Inställning av mixvärde

Flytta markören till [RATE1] eller [RATE2] värdet för varje servo och tryck på "RTN" knappen. Ställ in önskat värde individuellt för varje servo genom att scrolla.

Startvärde: 0%

Inställningsområde: -120~+120%

*För att återfå startvärdet, håll "RTN" knappen intryckt under en sekund.

Tryck på "RTN" knappen för att återgå till markörförflyttning.

BUTTERFLY

Segelflygplan, Normal: 2 skevroderservoneller fler
 Flygande vinge: 2 skevroderservon + 1 flapservo eller fler

Denna funktion skapar en kraftfull bromsning genom att samtidigt höja båda skevrodröden och sänka flapsen (camber flaps, bromsklaffar).

Konfigurationen med höjda skevroder och sänkta flaps (Crow) ger optimala inställningar för landning genom följande:

1. Minskar modellens fart.
2. Ger vingen en "washout" vilket minskar risken för "tipstall".
3. Ger mer lyftkraft mot vingens mitt och tillåter flygning i lägre hastighet.

- Mixningen kan väljas till/från under flygning med hjälp av en omkopplare (mixningen alltid till om "--" väljs).
- Butterfly funktionens referenspunkt [OFFSET] kan ställas in.
- Servohastigheten för skevroder, höjdroder och flaps kan ställas in.
- Graden av "differentiella" roder kan ställas in.

*För en beskrivning av differentiella utslag, se avsnittet "AIL DIFF." (sid 87).

- Välj [BUTTERFLY] i "Model" menyn och tryck på "RTN" knappen för att kalla fram fönstret nedan.

*Bilden är ett exempel. Fönstret varierar beroende på typ av modell.

Aktuell flygmod

- Välj namnet på funktionen och tryck på "RTN" knappen för att återgå till model menyn.
- Mixvärden för skevroder och flaps

BUTTERFLY NORMAL 1/3

AIL	+0%	AIL2	+0%
AIL3	+0%	AIL4	+0%
FLAP	+0%	FLP2	+0%

<SensorTouch™>

- Scrollning
- Förflyttning av markören
- Val
- Inställning
- Till nästa sida

BUTTERFLY NORMAL 2/3

ELE +100% ON

2	--	X	--
1	-100	(0)

- Mixvärde för höjdroder

BUTTERFLY NORMAL 3/3

ACT	INH	SPEED	
SW	--	AIL	0
		FLAP	0
OFFSET	15	ELE	0

< 49%

- Servohastighet
- Referensvärdet [OFFSET] för butterflyfunktionen

Inställning

• Aktivering av mixningen

Flytta markören till [ACT] inställningen och tryck på "RTN" knappen. Välj "ON" mod genom att scrolla.

*Vald mod blinkar.

Tryck på "RTN" knappen för att aktivera mixningen och återgå till markörförflyttning ("ON" visas).

För att välja en omkopplare, flytta markören till [SW] inställningen och tryck på "RTN" knappen för att kalla fram fönstret för val av manöverdon. Välj manöverdon och dess tilläge (alltid "ON" med "--" valt).

*För en mer detaljerad beskrivning av hur omkopplare väljs och i vilket läge de skall vara till eller från, se sidan 131 i slutet på bruksanvisningen.

• Inställning av mixvärde

Flytta markören till värdena för [AIL], [FLAP] eller [ELE] och tryck på "RTN" knappen. Ställ in önskat värde individuellt för varje servo genom att scrolla.

Startvärde: 0%

Inställningsområde: -200~+200%
(Höjdroder: -120~+120%)

*För att återfå startvärdet, håll "RTN" knappen intryckt under en sekund.

Tryck på "RTN" knappen för att återgå till markörförflyttning.

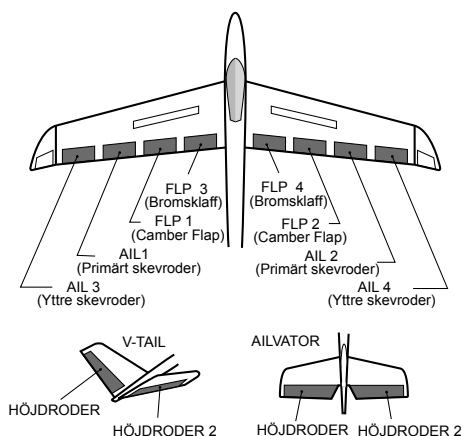

• Inställning av kurva för höjdroderkompensation

	Värde (Y)	Läge (X)
Offsetpunkt	Fast (0)	Fast (offset punkten)
2- mellanpunkt	Inställbar	Inställbar
1- slutpunkt	Inställbar	Fast

*Med markören i läge för önskat läge på mellanpunkten, tryck på "RTN" knappen under en sekund och mellanpunkten läggs till. Om "RTN" knappen återigen hålls intryckt under en sekund, tas punkten bort.

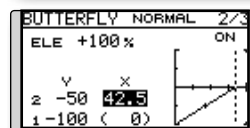
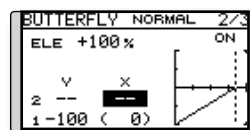

*När "OFFSET" värdet är inställt, initialiseras kurvan.

• Inställning av referenspunkt (OFFSET)

Flytta markören till [OFFSET] värdet och håll manöverdonet för "Airbrake" i önskat läge och tryck på "RTN" knappen under en sekund för att spara läget.

Startvärde: 0% (Spakens övre läge)

Inställningsområde: 0~100%

• Servohastighet

Flytta markören till värdena för [AIL], [FLAP] eller [ELE] och tryck på "RTN" knappen. Ställ in önskat värde individuellt för varje servo genom att scrolla.

Startvärde: 0

Inställningsområde: 0~27 (maximal fördröjning)

*För att återfå startvärdet, håll "RTN" knappen intryckt under en sekund.

Tryck på "RTN" knappen för att återgå till markörförflyttning.

Dessa funktioner kallar upp de förinställda offsetvärdena för skevroder, höjdroder och flaps (camber flaps och bromsklaffar) beroende på inställning av omkopplare.

”Trim Mix” kan t ex ställas in för start med ”speed flaps” och skevroder neråt och en aning höjdroder. För högfartsflygning med både skevroder och ”speed flaps” en aning uppåt och lite dykroder.

Trimfunktionerna kan aktiveras under flygning via en omkopplare.

För att undvika plötsliga förändringar i attityd vid växling av flygmoder, kan en fördröjning läggas in vid övergång mellan olika flygmoder. En omkopplare kan också väljas för att avbryta fördröjningen.

”AUTO-SW” inställningen medger att funktionen länkas till läget på en spak, omkopplare eller ratt.

Hastigheten på servona för skev-, höjdroder och flaps kan ställas in.

- Välj [TRIM MIX] i "Model" menyn och tryck på "RTN" knappen för att kalla fram fönstret nedan.

*Bilden är ett exempel. Fönstret varierar beroende på typ av modell.

• Välj namnet på funktionen och tryck på "RTN" knappen för att återgå till model menyn.

Aktuell flygmod

• Offsetvärdet för skev-, höjdroder och flaps

<SensorTouch™>

- Scrolling
- Förflyttning av markören
- Val
- Inställning

• Till nästa sida

• Val av omkopplare

• Inställning av fördröjning

• Inställning av hastighet på skevroder-, höjdroder- och flaps servon

• Vald "Auto switch"

Inställning

• Aktivering av mixningen

Flytta markören till [ACT] inställningen och tryck på "RTN" knappen. Välj "ON" mod genom att scrolla.

*Vald mod blinkar.

Tryck på "RTN" knappen för att aktivera mixningen och återgå till markörförflyttning ("ON" visas).

För att välja en omkopplare, flytta markören till [SW] inställningen och tryck på "RTN" knappen för att kalla fram fönstret för val av manöverdon. Välj manöverdon och dess tillläge (alltid "ON" med "--" valt).

*För en mer detaljerad beskrivning av hur omkopplare väljs och i vilket läge de skall vara till eller från, se sidan 131 i slutet på bruksanvisningen.

• Inställning av offsetvärden

Flytta markören till värdet för skev-, höjdroder och flaps och tryck på "RTN" knappen.

Ställ in önskat värde för de olika servona genom att scrolla.

Startvärde: 0%

Inställningsområde: -250~+250%

*För att återfå startvärdet, håll "RTN" knappen intryckt under en sekund.

Tryck på "RTN" knappen för att återgå till markörförflyttning.

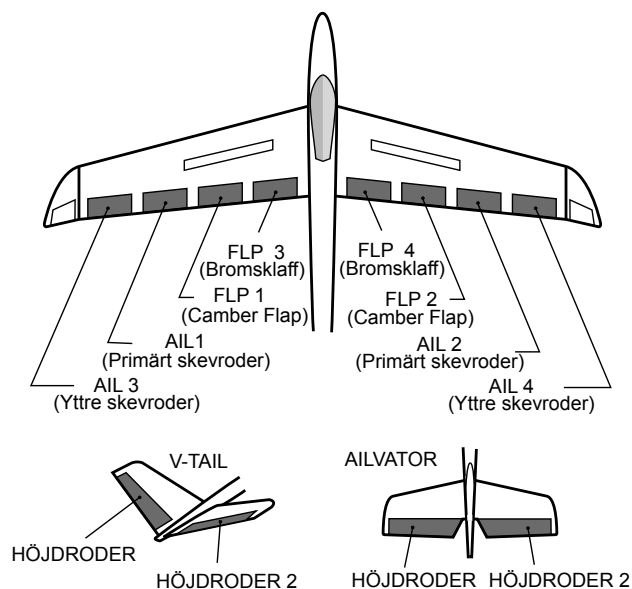

• Inställning av fördröjning

Flytta markören till [COND.DELAY] värdet och tryck på "RTN" knappen. Ställ in fördröjningen genom att scrolla.

Startvärde: 0

Inställningsområde: 0~27

*För att återfå startvärdet, håll "RTN" knappen intryckt under en sekund.

Tryck på "RTN" knappen för att återgå till markörförflyttning.

För att välja en omkopplare, flytta markören till [CUT-SW] inställningen och tryck på "RTN" knappen för att kalla fram fönstret för val av manöverdon. Välj manöverdon och dess tillläge (alltid "ON" med "--" valt).

*För en mer detaljerad beskrivning av hur omkopplare väljs och i vilket läge de skall vara till eller från, se sidan 131 i slutet på bruksanvisningen.

• Inställning av servohastighet

Flytta markören till värdena för skev-, höjdroder och flaps och tryck på "RTN" knappen.

Ställ in önskat värde på hastigheten för de olika servona genom att scrolla.

Startvärde: 0%

Inställningsområde: 0~27 (maximal fördröjning)

*För att återfå startvärdet, håll "RTN" knappen intryckt under en sekund.

Tryck på "RTN" knappen för att återgå till markörförflyttning.

• Val av "Auto switch"

För att välja en omkopplare, flytta markören till [AUTO-SW] inställningen och tryck på "RTN" knappen för att kalla fram fönstret för val av manöverdon. Välj manöverdon och dess tillläge (alltid "ON" med "--" valt).

*För en mer detaljerad beskrivning av hur omkopplare väljs och i vilket läge de skall vara till eller från, se sidan 131 i slutet på bruksanvisningen.

Funktionen används för att bromsa ner farten inför landning eller under dykning mm.

Offsetinställningen av höjdroder, skevroder och flaps (camber flaps och bromsklaffar) kan aktiveras med en omkopplare.

Offsetvärdena för skevroder, höjdroder och flaps kan ställas in var för sig efter behov. Servohastigheten kan också ställas in för de i funktionen ingående servona.

Med funktionen i "AUTO" mod kan mixningen länkas till en spak, omkopplare eller ratt.

Mixningen kan också slås på/av med en omkopplare.

Exempel på inställning av en F3A modell med 2 skevroderservon

(Vingtyp: 2 skevroderservon)

Offset rate:

AIL: [-35~-45%], AIL2: [-35~-45%], ELE: [+5~-+7%]

OBS: Värdena är bara ett exempel. Ställ in så att det passar aktuell modell.

Mod:

ACT: [ON]

Switch: [SC-C]

AUTO-SW: [-]

- Välj [AIRBRAKE] i "Model" menyn och tryck på "RTN" knappen för att kalla fram fönstret nedan.

*Bilden är ett exempel. Fönstret varierar beroende på typ av modell.

• Välj namnet på funktionen och tryck på "RTN" knappen för att återgå till model menyn.

AIRBRAKE 1/2

AIL	AIL2	INH
+0	+0	
FLAP		FLP2
+0		+0
ELE	+0	

<SensorTouch™>

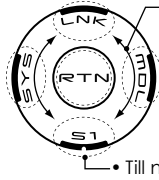

- Scrolling
- Förflyttning av markören
- Val
- Inställning

• Till nästa sida

• Offsetvärdet för skev-, höjdroder och flaps

• Val av omkopplare

AIRBRAKE 2/2

ACT INH	--	SPEED
	↑	AIL 0
		FLAP 0
		ELE 0
AUTO-SW	--	

• Inställning av hastighet på skevroder-, höjdroder- och flapservon

• Vald "Auto switch"

Inställning

• Aktivering av mixningen

Flytta markören till [ACT] inställningen och tryck på "RTN" knappen. Välj "ON" mod genom att scrolla.

*Vald mod blinkar.

Tryck på "RTN" knappen för att aktivera mixningen och återgå till markörförflyttning ("ON" visas).

För att välja en omkopplare, flytta markören till [SW] inställningen och tryck på "RTN" knappen för att kalla fram fönstret för val av manöverdon. Välj manöverdon och dess till-läge (alltid "ON" med "--" valt).

*För en mer detaljerad beskrivning av hur omkopplare väljs och i vilket läge de skall vara till eller från, se sidan 131 i slutet på bruksanvisningen.

• Inställning av offsetvärden

Flytta markören till värdet för skev-, höjdroder och flaps och tryck på "RTN" knappen.

Ställ in önskat värde för de olika servona genom att scrolla.

Startvärde: 0%

Inställningsområde: -250~+250%

*För att återfå startvärdet, håll "RTN" knappen intryckt under en sekund.

Tryck på "RTN" knappen för att återgå till markörförflyttning.

• Inställning av servohastighet

Flytta markören till värdena för skev-, höjdroder och flaps och tryck på "RTN" knappen.

Ställ in önskat värde på hastigheten för de olika servona genom att scrolla.

Startvärde: 0%

Inställningsområde: 0~27 (maximal fördröjning)

*För att återfå startvärdet, håll "RTN" knappen intryckt under en sekund.

Tryck på "RTN" knappen för att återgå till markörförflyttning.

• Val av "Auto switch"

För att välja en omkopplare, flytta markören till [AUTO-SW] inställningen och tryck på "RTN" knappen för att kalla fram fönstret för val av manöverdon. Välj manöverdon och dess till-läge (alltid "ON" med "--" valt).

*För en mer detaljerad beskrivning av hur omkopplare väljs och i vilket läge de skall vara till eller från, se sidan 131 i slutet på bruksanvisningen.

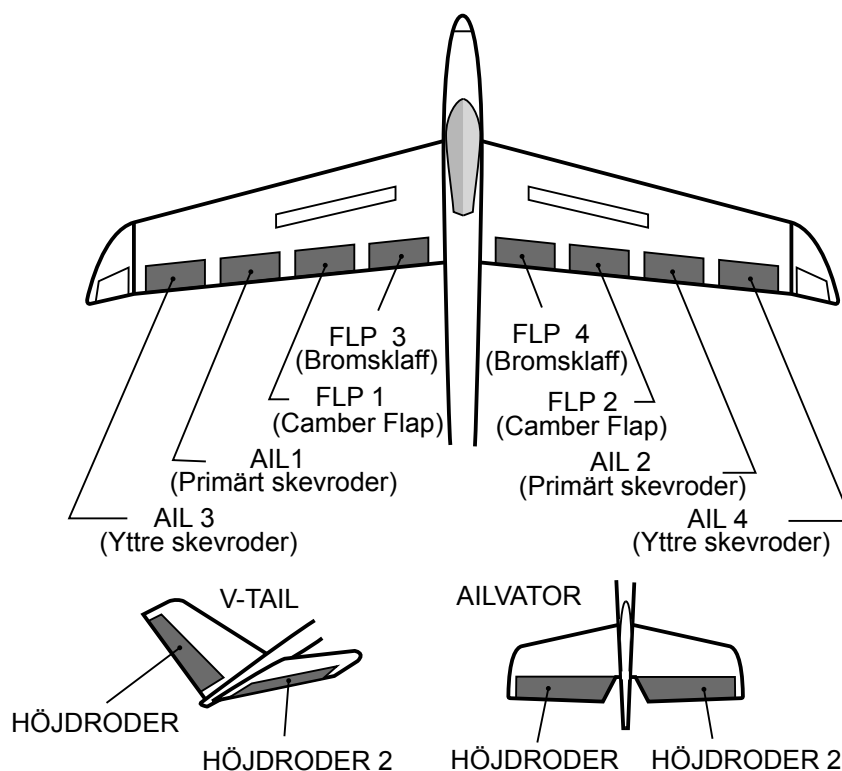

Denna funktion används för att stabilisera modellen om ett gyro av typ GYA används. Känslighet och gyromod (Normal mode/AVCS mode) kan ställas om med en omkopplare.

- Tre olika känsligheter (Rate 1/Rate 2/Rate 3) kan ställas in och väljas emellan.
- Upp till 3 axlar (Gyro/Gyro 2/Gyro 3) kan kontrolleras samtidigt.

- Välj [GYRO] i "Model" menyn och tryck på "RTN" knappen för att kalla fram fönstret nedan.

OBS: I fabriksinställningen finns ingen kanal för känslighet inprogrammerad. Använd "Function" i "Linkage" menyn för att välja ledig kanal (Gyro/Gyro2/Gyro3) innan programmering sker.

Ställ in "Control" och "Trim" utom för "Function" till "--".

Inställning av "RATE 1"

Nummer på aktive "RATE"

Välj namnet på funktionen och tryck på "RTN" knappen för att återgå till model menyn.

Val av inställning för RATE 1-3

Typ av gyro

• ACT/INH

• Vald omkopplare

• Gyrots arbetsmod (AVCS/NOR) och känsligheten i tre axlar (Gyro/Gyro2/Gyro3) kan ställas in.

Inställning av "RATE 2"

GYRO			
# 2	GYRO	AVCS	0%
	GYRO2	AVCS	0%
	GYRO3	AVCS	0%
	TYPE	GY	
		INH	--

Inställning av "RATE 3"

GYRO			
# 3	GYRO	AVCS	0%
	GYRO2	AVCS	0%
	GYRO3	AVCS	0%
	TYPE	GY	
		INH	--

(Exempel) Inställning i 3 axlar med ett 1-axligt gyro GYA351 och ett 2-axligt GYA352

- Vingtyp: 2 skervroderservon
 - Med "Function" i "Linkage" menyn ställ in: Gyro 1 (GYA351): CH5, Gyro 2 (GYA352): CH7, Gyro 3 (GYA352): CH8 .
 - Rate 1 [OFF][GY][SE][NORM][60%][NORM][60%][NORM][60%]
Rate 2 [INH]
Rate 3 [OFF][GY][SE][AVCS][60%][AVCS][60%][AVCS][60%]
- *Ställ in så att "Rate 1" är "ON" med omkopplare E i sitt bakre läge och "Rate 3" är "ON" med omkopplare E i sitt främre läge. Eftersom omkopplare E är "OFF" i sitt mitre läge så förblir "Rate 2" "INH".

Inställning

*Innan gyrofunktionen ställs in, måste först lediga kanaler i mottagaren tilldelas (Gyro/Gyro2/Gyro3). Gör detta i "FUNCTION" i "LINKAGE" menyn

Ställ in "Control" och "Trim" utom för "Function" till "--".

● Val av inställningsfönster för "RATE 1-3"

Flytta markören för numret för [RATE] och tryck på "RTN" knappen. Välj inställningsfönster för önskat "RATE" nummer genom att scrolla.

Tryck på "RTN" knappen för att komma till önskat inställningsfönster.

● Aktivering av "RATE #"

Flytta markören till [INH] inställningen och tryck på "RTN" knappen. Välj mod (ON) genom att scrolla.

*Vald mod blinkar.

Tryck på "RTN" knappen för att aktivera och återgå till markörflyttning ("ON" visas).

För att välja en omkopplare, flytta markören till [--] inställningen och tryck på "RTN" knappen för att kalla fram fönstret för val av manöverdon. Välj manöverdon och dess tillläge (alltid "ON" med "--" valt).

*För en mer detaljerad beskrivning av hur omkopplare väljs och i vilket läge de skall vara till eller från, se sidan 131 i slutet på bruksanvisningen.

● Val av gyrotyp

Flytta markören till [TYPE] inställningen och tryck på "RTN" knappen. Välj typ av gyro genom att scrolla.

[GY]: Om gyrot är ett Futaba GYA

[NORM]: Om gyrot är av annan typ än Futaba GYA.

Tryck på "RTN" knappen för att byta gyrotyp och återgå till markörflyttning.

*Om gyrot som används är ett Futaba GYA och [GY] är inställt, används känslighetsvärdet både i AVCS och NORM mode.

● Val av arbetsmod för gyrot (GYA gyro)

Flytta markören till inställningen av arbetsmod och tryck på "RTN" knappen. Välj arbetsmod genom att scrolla.

[AVCS]: AVCS mod

[NORM]: Normal mod

Tryck på "RTN" knappen och återgå till markörflyttning.

● Inställning av känslighet

Flytta markören till känslighetsvärdet och tryck på "RTN" knappen. Välj känslighet genom att scrolla.

Startvärde: 0%

Inställningsområde: 0~100%

*För att återfå startvärdet, håll "RTN" knappen intryckt under en sekund.

Tryck på "RTN" knappen för att återgå till markörflyttning.

Med denna funktion kan de två roderytorna fungera både som höjd- och sidroder. När roderytorna rör sig åt samma håll fungerar de som höjdroder och om de rör sig åt motsatta håll fungerar de som sidroder. Varje roderyta har var sitt servo. Kallas ibland för "Ruddervator".

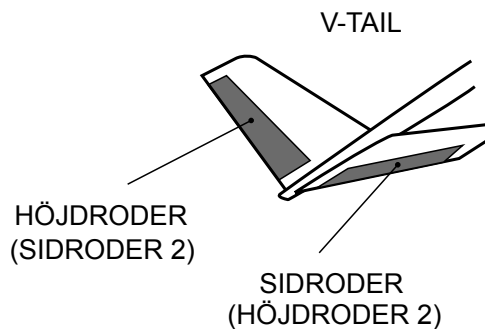

- Välj [V-TAIL] i "Model" menyn och tryck på "RTN" knappen för att kalla fram fönstret nedan.

• Välj namnet på funktionen och tryck på "RTN" knappen för att återgå till model menyn.

(Höjdroderfunktionen)
Utslag uppåt och neråt på CH1 och CH2 vid höjdrodermanöver.

<SensorTouch™>

Scrolling
• Förflyttning av markören
• Val
• Inställning

• Till nästa sida

(Sidroderfunktionen)
Höger och vänster utslag på CH1 och CH2 vid sidrodermanöver.

V-TAIL				
ELEVATOR				
ELE <RUD2>	↑		↓	
	+50%		+50%	
RUD <ELE2>	↑		↓	
	+50%		+50%	
RUDDER				
ELE <RUD2>	←		→	
	+50%		+50%	
RUD <ELE2>	←		→	
	+50%		+50%	

Inställning

• Inställning av roderutslag

Flytta markören till det värde som skall ställas in och tryck på "RTN" knappen.

Ställ in önskat värde genom att scrolla.

Startvärde: +50%

Inställningsområde: -120~+120%

*För att återfå startvärdet, håll "RTN" knappen intryckt under en sekund.

Tryck på "RTN" knappen för att återgå till markörförflyttning.

*Om mixningen går åt fel håll ändras detta genom att ändra tecknet framför värdet (+ eller -).

*Om stora värden programmerats in kan länkaget "stänga" om spakarna samtidigt manövreras till sina ytterlägen. Minska utslagen till fenomenet inte uppträder.

Denna funktion förbättrar rollegenskaperna genom att också höjdrodren fungerar som skevroder. "Ailevator" är där varje höjdroder (inklusive V-tail) kan röra sig individuellt på samma sätt som skevrodren. Vid höjdroderfunktionen rör sig höjdrodren parallellt och vid skevroderfunktionen rör sig rodren åt motsatta håll. På en modell med V-tail kallas det för "Ruddervator".

"Ailevator" används för att förbättra rollprestandan speciellt på modeller med större spannvidd.

OBS: Välj "Ailevator" som typ av stjärt vid val av modelltyp. Detta ändrar på kanalernas funktion. Kontrollera via menyn "Function".

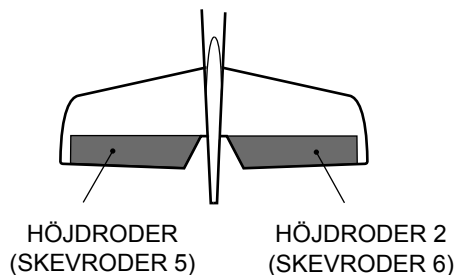

- Välj [AILEVATOR] i "Model" menyn och tryck på "RTN" knappen för att kalla fram fönstret nedan.

• Välj namnet på funktionen och tryck på "RTN" knappen för att återgå till model menyn.

<SensorTouch™>

• Scrolling
• Förflyttning av markören
• Val
• Inställning

• Till nästa sida

AILEVATOR			
ELEVATOR	↑	↓	
ELE <AIL5>	+100%	+100%	
ELE2<AIL6>	+100%	+100%	
AILERON			
ELE <AIL5>	+0%	+0%	
ELE2<AIL6>	+0%	+0%	

(Höjdroderfunktionen)

- Hur mycket höjdrodren rör sig vid manövrering av höjdroderspaken (individuell inställning för varje roderhalva)

(Skevroderfunktionen)

- När höjdrodren används som skevroder, hur mycket varje roderhalva rör sig vid manövrering av skevroderspaken.

Inställning

• Inställning av roderutslag

Flytta markören till det värde som skall ändras och tryck på "RTN" knappen.

Ställ in önskat värde genom att scrolla.

Startvärde: ELE: +100%, AIL: 0%

Inställningsområde: -120~+120%

*För att återfå startvärdet, håll "RTN" knappen intryckt under en sekund.

Tryck på "RTN" knappen för att återgå till markörförflyttning.

*Om mixningen går åt fel håll ändras detta genom att ändra tecknet framför värdet (+ eller -).

*Om stora värden programmerats in kan länkaget "stänga" om spakarna samtidigt manövreras till sina ytterlägen. Minska utslagen till fenomenet inte uppträder.

Med denna funktion ställs roderutslagen in på vingar med winglets.

Winglets används för att minska luftmotståndet som induceras av vortexvirvlarna vid vingpetsarna. Winglets är en vertikal eller vinklad förlängning av vingpetsarna.

Winglets ökar vingens effektiva sidoförhållande utan att för den skull öka påfrestningarna märkbart och ger därför minimal viktökning. En ökning av spännvidden ger också ökat sidoförhållande och mindre inducerat motstånd men ökat profilmotstånd. Ökad spännvidd och ökad belastning gör att vingen måste vara starkare och därmed tyngre. Man kommer till ett läge där ökad spännvidd inte tillför något. Winglets löser delvis det problemet genom att öka sidoförhållandet utan att öka spännvidden.

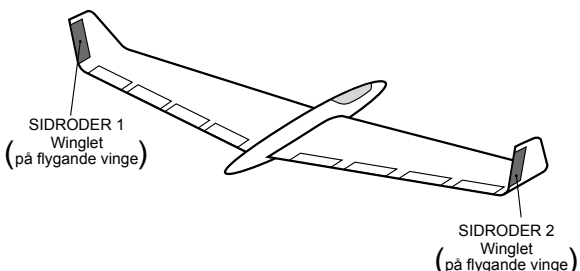

- Välj [WINGLET] i "Model" menyn och tryck på "RTN" knappen för att kalla fram fönstret nedan.

- Välj namnet på funktionen och tryck på "RTN" knappen för att återgå till model menyn.

WINGLET

RUDDER	←	→
RUDDER	+100%	+100%
RUDDER2	+100%	+100%

<SensorTouch™>

- Scrollning
- Förflyttning av markören
- Val
- Inställning
- Till nästa sida

(Sidroder 1/2)

- Roderutslagen åt höger/vänster kan ställas in individuellt för varje roder.

Inställning

• Roderutslag

Flytta markören till det värde som skall ställas in och tryck på "RTN" knappen.

Ställ in önskat värde genom att scrolla.

Startvärde: +100%

Inställningsområde: -120~+120%

*För att återfå startvärdet, håll "RTN" knappen intryckt under en sekund.

Tryck på "RTN" knappen för att återgå till markörförflyttning.

*Om mixningen går åt fel håll ändras detta genom att ändra tecknet framför värdet (+ eller -).

Med denna funktion kan elmotorn ges ett inställt varvtal när motorn på t ex en F5B eller annan elmotordriven modell startas med en omkopplare. Två värden kan ställas in, ett för sakta flygning och ett för högfart (Speed 1/Speed 2).

Funktionen kan också användas som en säkerhetsfunktion genom att använda omkopplare.

- Farten vid ingång resp. utgång från de båda lägena (Speed 1/Speed 2) kan ställas in oberoende av varandra.
- Gränsen mellan de två lägena kan ställas in. (Övergången mellan "Speed 1" och "Speed 2").
- Övergångshastigheten kan ställas in att bara fungera en gång. ("One time operation"). Sekvensen kan upprepas om omkopplaren ställs i "OFF" läget innan sekvensen är färdig. För att återställa "One time operation" växla "ACT/INH" till "INH".

- Välj [MOTOR] i "Model" menyn och tryck på "RTN" knappen för att kalla fram fönstret nedan.

- Välj namnet på funktionen och tryck på "RTN" knappen för att återgå till model menyn.

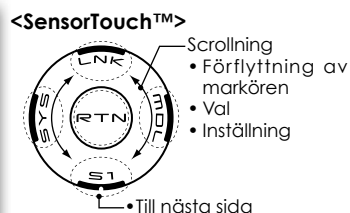
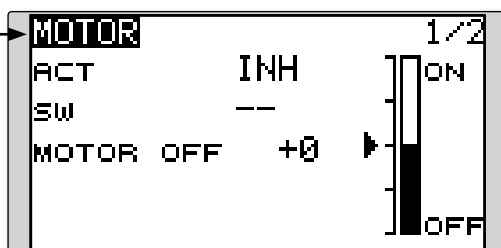

Inställning

• Aktivering av funktionen

Flytta markören till [ACT] inställningen och tryck på "RTN" knappen.

Ändra från "INH" till "ON" eller "OFF" genom att scrolla.

**"ON" eller "OFF" blinkar.

Tryck på "RTN" knappen för aktivering och återgå till markörförflyttning.

För att välja en omkopplare, flytta markören till "SW" [--] inställningen och tryck på "RTN" knappen för att kalla fram fönstret för val av manöverdon. Välj manöverdon och dess tilläge (alltid "ON" med "--" valt).

*För en mer detaljerad beskrivning av hur omkopplare väljs och i vilket läge de skall vara till eller från, se sidan 131 i slutet på bruksanvisningen.

- Motorn (CH3) styrs av [SW-G]. (Fabriksinställning) Om annat manöverdon önskas, ställ först om under "Function" i "Linkage" menyn.

OBS: I fabriksinställningen finns ingen kanal för motorstyrning inprogrammerad. Använd "Function" i "Linkage" menyn för att välja ledig kanal innan programmering sker.

Ställ in "Control" och "Trim" utom för "Function" till "--".

OBS: Om denna funktion används, kontrollera alltid motorfunktionen först med borttagen propeller.

• Inställning av "Motor off" läget

Flytta markören till [MOTOR OFF] värdet och tryck på "RTN" knappen under en sekund samtidigt som vald omkopplare står i önskat "OFF" läge. Omkopplarens läge sparas. Samtidigt korrigeras visningen i fönstret av "OFF" läget.

OBS:

- **Bestäm först motorns "OFF" läge och ställ sedan in farten. Om motorns "OFF" läge skall ändras, ställ in farten igen.**
- **Vi rekommenderar att "Motor Off" används tillsammans med F/S.**
- **Ställ in funktionens riktning med "Reverse" funktionen för att passa till fartreglaget.**
- **Ställ alltid in motorns "OFF" läge.**

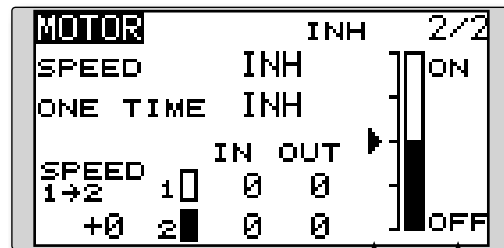

- ON/OFF läget
- Aktuellt läge på vald omkopplare

Inställning

• Aktivering av funktionen

För att aktivera funktionen, flytta markören till [SPEED] objektet och tryck på "RTN" knappen. Välj "ON" genom att scrolla och tryck på "RTN" knappen.

• Ändring av gränsen mellan de två hastighetsinställningarna

Flytta markören till [SPEED 1>2] värdet och tryck på "RTN" knappen.

Justera gränsvärdet genom att scrolla.

Startvärde: 0%

Inställningsområde: -100~+100%

*För att återfå startvärdet, håll "RTN" knappen intryckt under en sekund.

Tryck på "RTN" knappen för att återgå till markörförflyttning.

• Inställning av fartövergång

Flytta markören till [IN] ("ON" till "OFF") eller [OUT] ("OFF" till "ON") värdena och tryck på "RTN" knappen.

Ställ in önskat värde genom att scrolla.

Startvärde: 0

Inställningsområde: 0~27

*För att återfå startvärdet, håll "RTN" knappen intryckt under en sekund.

Tryck på "RTN" knappen för att återgå till markörförflyttning.

• Aktivering/deaktivering av "ONE TIME" funktionen

Flytta markören till [ONE TIME] inställningen och tryck på "RTN" knappen

Välj önskad inställning genom att scrolla och tryck på "RTN" knappen.

*För att återställa "ONE TIME", välj först inställning [INH] och sedan [ON].

Funktionen är till för att mixa sidroder till höjdroder. Mixningen används för höjdroderkorrigering när sidroder ges under rollar, kniveggsflygning mm i samband med konstflygning.

- Mixningen kan väljas till/från under flygning med hjälp av en omkopplare (mixningen alltid till om "--" väljs).
- Länkning är möjlig: Länka mixningen till andra mixningar.

- Välj [RUD to ELE] i "Model" menyn och tryck på "RTN" knappen för att kalla fram fönstret nedan.

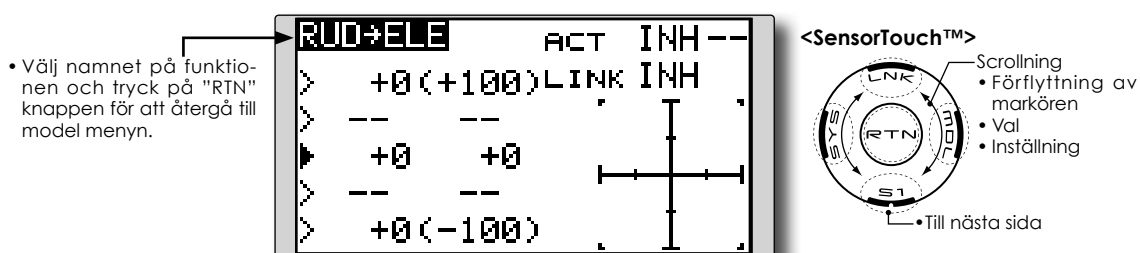

Inställning

• Aktivering av mixningen

Flytta markören till [ACT] inställningen och tryck på "RTN" knappen. Välj "ON" mod genom att scrolla.

*Vald mod blinkar.

Tryck på "RTN" knappen för att aktivera mixningen och återgå till markörförflyttning ("ON" visas).

För att välja en omkopplare, flytta markören till [SW] inställningen och tryck på "RTN" knappen för att kalla fram fönstret för val av manöverdon. Välj manöverdon och dess tillläge (alltid "ON" med "--" valt).

*För en mer detaljerad beskrivning av hur omkopplare väljs och i vilket läge de skall vara till eller från, se sidan 131 i slutet på bruksanvisningen.

• Inställning av 5-punkters kurva

[Inställning av värde]

1. Flytta markören till värdet på punkt som skall ställas in.

Ställ in önskat värde genom scrollning.

Inställningsområde: -100%~+100%

*För att återfå startvärdet, håll "RTN" knappen intryckt under en sekund.

Tryck på "RTN" knappen för att återgå till markörförflyttning.

2. Upprepa ovanstående procedur för värdet på övriga punkter i kurvan.

[Flytta på punkt i kurvan]

1. Flytta markören till läge för punkt som skall flyttas och tryck på "RTN" knappen.

Justera läget genom att scrolla.

Inställningsområde: Intill 2.5% framför närliggande punkt.

*För att återfå startvärdet, håll "RTN" knappen intryckt under en sekund.

Tryck på "RTN" knappen för att återgå till markörförflyttning.

2. Upprepa för varje punkt.

[Borttagning/återinsättning av punkt]

Flytta markören till läget för önskad punkt som skall tas bort/återinsättas. Tryck på "RTN" knappen under en sekund.

• Länkning

Om mixningen skall länkas, flytta markören till [LINK] inställningen och tryck på "RTN" knappen. Välj "ON" genom att scrolla.

*Val mod blinkar.

Tryck på "RTN" knappen för val och återgå till markörförflyttning.

Med denna funktion väljs omkopplare för utförande av kvickroll. Roderutslagen för alla roder (skev-, höjd- och sidroder) kan ställas in individuellt.

- Fyra riktningar på kvickrollen kan ställas in. (Right/up, right/down, left/up, left/down)
- Arbetsmod: Om "Master" mod valts, sker kvickrollen när omkopplaren "Master SW" manövreras och åt det håll som omkopplare för riktning är inställd på. I "Single" mod sker kvickrollen med enskilda omkopplare för varje riktning.
- En säkerhetsomkopplare kan väljas. Som en säkerhetsåtgärd kan kvickrollfunktionen sättas ur spel t ex när landningsställen är utfällda. Kvickrollen utförs bara när säkerhetsomkopplaren är i läge "OFF".

Exempel på inställning av en F3A modell

- Mode: "Master"
- Safety SW: [SG] (Säkerhetsomkopplare)
- Master SW: [SH] (Huvudomkopplare för funktionen)
- Riktningomkopplare:
 - *Här väljs vilka omkopplare som skall styra riktningen på kvickrollen.
 - Right/Up: OFF [SD]
 - Right/Down: OFF [SD]
 - Left/Up: OFF [SA]
 - Left/Down: OFF [SA]

- Välj [SNAP ROLL] i "Model" menyn och tryck på "RTN" knappen för att kalla fram fönstret nedan.

- Välj namnet på funktionen och tryck på "RTN" knappen för att återgå till model menyn.

SNAP ROLL		1/3		
	AIL	ELE	RUD	
→/↑	+100	+100	+100	
→/↓	+100	-100	-100	
←/↑	-100	+100	-100	
←/↓	-100	-100	+100	

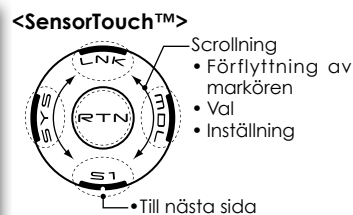

SNAP ROLL		2/3	
MODE	MASTER	←	
MASTER-SW	--		
SAFETY-SW	--		

- Master/single mod

SNAP ROLL		3/3	
	ACT	SW	
→/↑	OFF	--] ←
→/↓	OFF	--	
←/↑	OFF	--	
←/↓	OFF	--	

- Riktningomkopplare

Inställning

● Val av mod "Master/single"

Flytta markören till [MODE] inställningen och tryck på "RTN" knappen. Välj mod genom att scrolla.

*Vald mod blinkar.

[MASTER]: Master mod

[SINGLE]: Single mod

Tryck på "RTN" knappen för att återgå till markörförflyttning.

För att välja omkopplare för [MASTER-SW], flytta markören till inställningen och tryck på "RTN" knappen. Välj omkopplare, dess till-läge och tryck på "RTN" knappen.

*För en mer detaljerad beskrivning av hur omkopplare väljs och i vilket läge de skall vara till eller från, se sidan 131 i slutet på bruksanvisningen.

För att välja omkopplare för [SAFETY-SW], flytta markören till inställningen och tryck på "RTN" knappen. Välj omkopplare, dess till-läge och tryck på "RTN" knappen.

● Val av riktningomkopplare

Flytta markören till inställningen för önskad riktning och tryck på "RTN" knappen. Välj omkopplare och dess till-läge.

*För en mer detaljerad beskrivning av hur omkopplare väljs och i vilket läge de skall vara till eller från, se sidan 131 i slutet på bruksanvisningen.

● Inställning av roderutslag

Flytta markören till värdena för skev-, höjd- och sidroder och tryck på "RTN" knappen. Ställ in önskat värde genom att scrolla.

Startvärde: (Beroende på riktning)

Inställningsområde: -150~+150%

*För att återfå startvärdet, håll "RTN" knappen intryckt under en sekund.

Tryck på "RTN" knappen för att återgå till markörförflyttning.

MODEL MENYN (helikopter)

Detta avsnitt behandlar de funktioner som bara passar för helikoptrar. För andra typer av modeller hänvisas till de avsnitt som behandlar de typerna. Alla funktioner kan ställas in för olika flygmoder. Flytta markören till önskad funktion och tryck på "RTN" knappen.

Använd funktionen "Model Type" i "Linkage" menyn för att välja typ av swashplatta. Gör detta innan annan programmering tar vid. Om typ av

swashplatta ändras senare, raderas alla inställningar.

Lägg också i "Condition Select" fönstret till de flygmoder som skall användas innan övrig programmering sker. Upp till 5 flygmoder kan användas.

D/R funktionen och andra funktioner som är gemensamma för alla typer av modeller, beskrivs i avsnittet "Modellmenyns funktioner, gemensamma funktioner".

- Kalla upp "Model" menyn nedan genom ett dubbeltryck på "MDL" knappen.

• Välj namnet på funktionen och tryck på "RTN" knappen för att återgå till model menyn.

MODEL MENU 1/2	
SERVO	THR CURVE
CONDITION	THR HOLD
DUAL RATE	SWASH MIX
PROG. MIX	THR MIX
PIT CURVE	PIT+RUD

• Till nästa sida

<SensorTouch™>

Scrollning
• Markörförflyttning

MODEL MENU 2/2	
FUEL MIX	
GYRO	
GOVERNOR	

• Välj funktion som skall ställas in och tryck på "RTN" knappen för att kalla fram inställningsfönstret.

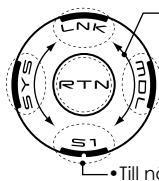

Lista över Model Menyns funktions (helikopter)

PIT CURVE: Inställning av pitchkurvan i olika flygmoder.

THR CURVE: Inställning av trottellkurvor och trim i hovringsläget för olika flygmoder.

THR HOLD: Ställer trotteln i tomgång vid autorotation.

SWASH MIX: Kompensation av swashplattan för olika styrkommandon.

THROTTLE MIX: Kompensation av trotteln när andra styrkommandon ges.

PIT to RUD: Kompenserar för vridmomentsförändringar vid förändring av pitch.

GYRO: Används för att ställa in olika känsligheter och moder på gyrot.

GOVERNOR: Används för att hålla konstant varvtal på huvudrotorn.

PIT CURVE/PIT TRIM

Pitchkurva

Med denna funktion anpassas pitchkurvan till trottelspakens rörelse på ett optimalt sätt för varje flygmod.

*En enklare kurva kan göras genom att reducera antalet punkter till 2 eller 3 och sedan ställa in värden för dessa punkter.

- Välj [PIT CURVE] i "Model" menyn och tryck på "RTN" knappen för att kalla fram fönstret nedan.

- Välj namnet på funktionen och tryck på "RTN" knappen för att återgå till model menyn.

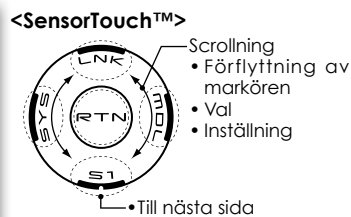
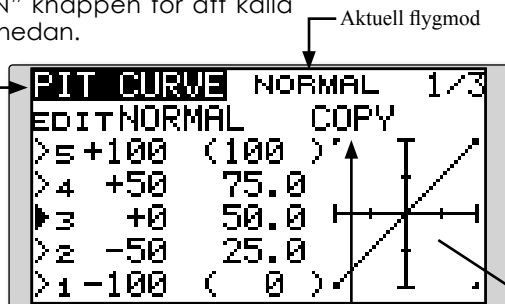

- Värde för kurvpunkt
- Läge för kurvpunkt

*Grafen visar även funktionen av pitchtrim.

- Kopiering av pitchkurva

Inställning

• Inställning av 5-punkters kurva

[Värde i punkt]

1. Flytta markören till värdet för önskad punkt och tryck på "RTN" knappen.

Ställ in önskat värde genom att scrolla.

Startvärden: P1: -100%, P2: -50%, P3: 0%, P4: +50%, P5: +100%

Inställningsområde: -100%~+100%

*För att återfå startvärdet, håll "RTN" knappen intryckt under en sekund.

Tryck på "RTN" knappen för att återgå till markörförflyttning.

2. Upprepa ovanstående procedur för övriga punkter.

[Förflyttning av punkt]

1. Flytta markören till läget för önskad punkt och tryck på "RTN" knappen.

Ställ in önskat värde genom att scrolla.

Startvärden: P1: (0%), P2: 25%, P3: 50%, P4: 75%, P5: (100%)

Inställningsområde: Upp till 2.5% intill närliggande punkt.

*För att återfå startvärdet, håll "RTN" knappen intryckt under en sekund.

Tryck på "RTN" knappen för att återgå till markörförflyttning.

2. Upprepa ovanstående procedur för övriga punkter.

[Borttagning/återinsättning av punkt]

Flytta markören till läget för önskad punkt som skall tas bort/återinsättas. Tryck på "RTN" knappen under en sekund.

• Kopiering av "Pitch curve" mellan flygmoder

Flytta markören till "COPY" och tryck på "RTN" knappen. Välj till vilken flygmod kopiering skall ske genom att scrolla och tryck på "RTN" knappen. Välj [YES] och tryck på "RTN" knappen.

Inställning av kurva Normal

*Ställ in en kurva centrerad runt hovringsläget. Ställ in kurvan tillsammans med trottelskurvan (normal) för att erhålla ett konstant varvtal vid stig/sjunk.

Inställning av kurva "Idle up"

*På kurvans övre del, ställ in maxpitchen så att motorn precis saktar pga belastningen. På kurvans undre del ställ in så att den passar för manövrar av typen roll, looping 3D eller andra önskemål.

Inställning av kurva "Throttle hold"

*Kurvan för "Throttle Hold" används vid autorotation.

Handhavande

OBS:

När motorn inför flygning skall startas, starta alltid med normalkurvan ("Idle Up" omkopplaren i läge "OFF") och ha trottelspakens i tomgångsläget.

Exempel på inställning av kurvor

Kurvorna nedan är exempel på kurvor där pitchvinkeln matats in för lägena låg, center och hög med antingen 3 eller fem punkter i kurvan för de olika flygmoderna. Vid skapandet av vissa kurvor har

punkter tagits bort.

När en kurva skall skapas, utgå från de värden som finns i modellens bruksanvisning eller andra referensvärden.

• Pitchkurvor (exempel)

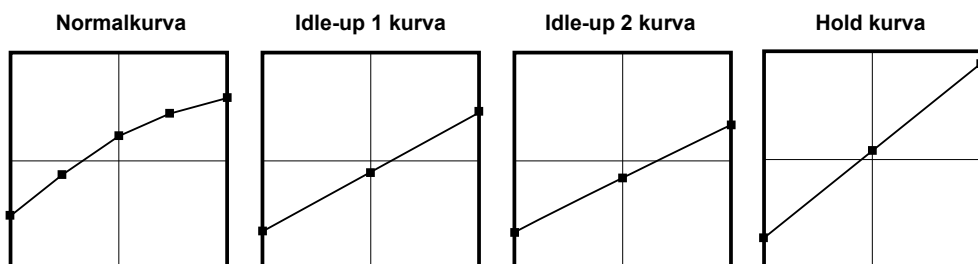

Pitch Trim (Hovering pitch, high pitch, low pitch)

[Inställning av pitch i hovringsläget]

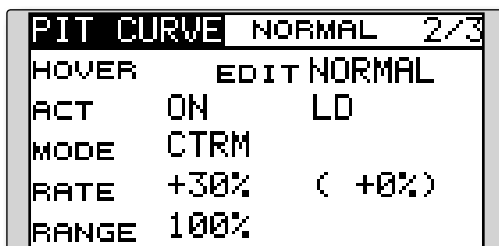

Hovering pitch trim

Med denna funktion kan pitchen fintrimmas runt hovringsläget. Används normalt bara i flygläget för hovring. Med fintrimningen kan effekter av små variationer av rotorvarvet pga temperatur, fuktighet eller andra orsaker justeras. Ställ in så att motorvarvet hålls konstant. Funktionen används tillsammans med funktionen "Hovering Throttle Trim" för att erhålla en så noggrann inställning som möjligt.

Inställning

- Ställ in ACT till [ON]. (Fabriksinställning)
- Välj manöverdon.
I exemplet: LD (Fabriksinställning)
- Välj trimmod (Mode: CTRM/NORM).
CTRM mode: Största trimvariation nära mittläget. (Rekommenderas)
NORM mode: Normal trim (parallell förflyttning av kurvan). Fördelen med denna mod är att pitch i hovringsläget kan ändras utan att ändra kurvans utseende.
- Hur mycket [RATE] trimmern skall påverka kurvan och åt vilket håll kan ställas in.
- Inom vilket område [Range] trimmen skall verka.
Om värdet sätts litet verkar bara trimmern runt mittläget.

[Inställning av "Low/High pitch trim"]

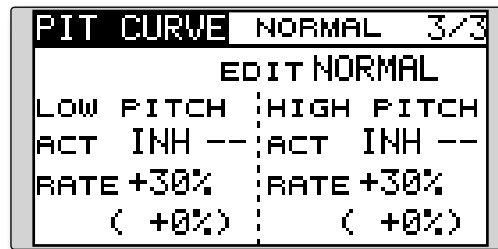

High Pitch/Low Pitch Trim

Trimning av pitchen i pitchfunktionens ändlägen. Hur mycket trimmern skall verka [Rate] och åt vilket håll kan ställas in samt om funktionen skall vara påslagen eller inte.

Inställning

- Ställ in [ACT] till [ON].
- Välj manöverdon [--].
Exempel: LS (high side), RS (low side)
- Hur mycket trimmern skall verka [Rate] och åt vilket håll kan ställas in.
- Trimmern verkar på "high side" och "low side" med referens till mittläget.

THR CURVE/THROTTLE HOVER TRIM

Trottelskurva

Med denna funktion anpassas trottelskurvan till trottelspakens rörelse på ett optimalt sätt för varje flygmod.

"Throttle Hover Trim". Med denna funktion kan trotteln fintrimmas runt hovringsläget. Används normalt bara i flygläget för hovring. Med fintrim-

ningen kan effekter av små variationer av rotorvarvet pga temperatur, fuktighet eller andra orsaker justeras. Ställ in så att motorvarvet hålls konstant. Funktionen används tillsammans med funktionen "Hovering Pitch Trim" för att erhålla en så noggrann inställning som möjligt.

- Välj [THR CURVE] i "Model" menyn och tryck på "RTN" knappen för att kalla fram fönstret nedan.

Point	Value	Target
5	100.0	(100)
4	75.0	75.0
3	50.0	50.0
2	25.0	25.0
1	0.0	(0)

- Välj namnet på funktionen och tryck på "RTN" knappen för att återgå till model menyn.
- Värde i punkt
- Läge på punkt
- Kopiering av trottelskurva

Aktuell flygmod

*Grafen visar även funktionen av "throttle hover trim".

<SensorTouch™>

- Scrolling
- Förflyttning av markören
- Val
- Inställning

Till nästa sida

Inställning

• Inställning av 5-punkters kurva

[Värde i punkt]

1. Flytta markören till värdet för önskad punkt och tryck på "RTN" knappen.

Ställ in önskat värde genom att scrolla.

Startvärden: P1: 0%, P2: 25%, P3: 50%, P4: 75%, P5: 100%

Inställningsområde: 0%~100%

*För att återfå startvärdet, håll "RTN" knappen intryckt under en sekund.

Tryck på "RTN" knappen för att återgå till markörförflyttning.

2. Upprepa ovanstående procedur för övriga punkter.

[Förflyttning av punkt]

1. Flytta markören till läget för önskad punkt och tryck på "RTN" knappen.

Ställ in önskat värde genom att scrolla.

Startvärden: P1: (0%), P2: 25%, P3: 50%, P4: 75%, P5: (100%)

Inställningsområde: Upp till 2.5% intill närliggande punkt.

*För att återfå startvärdet, håll "RTN" knappen intryckt under en sekund.

Tryck på "RTN" knappen för att återgå till markörförflyttning.

2. Upprepa ovanstående procedur för övriga punkter.

[Borttagning/återinsättning av punkt]

Flytta markören till läget för önskad punkt som skall tas bort/återinsättas. Tryck på "RTN" knappen under en sekund.

• Kopiering av "Throttle curve" mellan flygmoder

Flytta markören till [COPY] och tryck på "RTN" knappen. Välj till vilken flygmod kopiering skall ske genom att scrolla och tryck på "RTN" knappen. Välj [YES] och tryck på "RTN" knappen.

Inställning av kurva Normal

*Normalkurvan är en enkel kurva centrerad runt hovringsläget. Ställ in tillsammans med pitchkurvan för att erhålla konstant motorvarv under stig/sjunk.

Inställning av kurva "Idle up"

*Ställ in en kurva som håller konstant motorvarv även när pitchen minskas under flygning. Ställ in i kurvor som passar för looping, roll, 3D eller andra behov.

Handhavande

OBS:

När motorn inför flygning skall startas, starta alltid med normalkurvan ("Idle Up" omkopplaren i läge "OFF") och ha trottelspaken i tomgångsläget.

Exempel på inställning av kurvor

Kurvorna nedan skapades genom användning av "POINT" kurva och inmatning av värden i 5 punkter. 0% (low side), 25%, 50% (center), 75%, 100% (high) för varje flygmod.

När en kurva skall skapas, utgå från de värden som finns i modellens bruksanvisning eller andra referensvärden.

• Trottelkurvor (exempel)

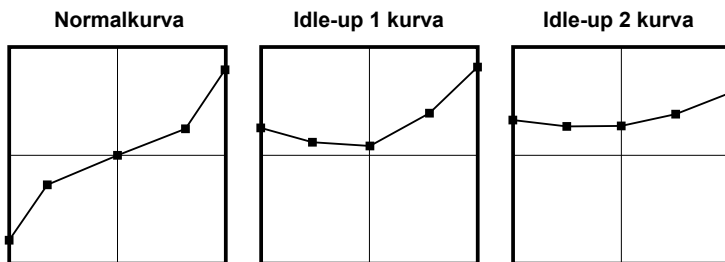

Throttle Hover trim (trotteltrim i hovringsläget)

[Inställning av "Throttle hover trim"]

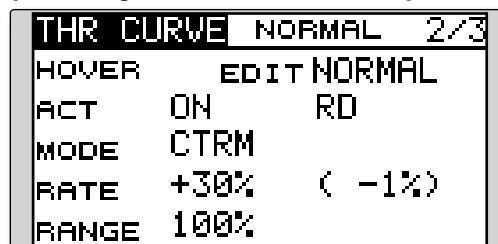

Inställning

- Ställ in ACT till [ON]. (Fabriksinställning)
- Välj manöverdon.
I exemplet: RD (Fabriksinställning)
- Välj trimmod (Mode: CTRM/NORM).
CTRM mode: Största trimvariation nära mittläget. (Rekommenderas)
NORM mode: Normal trim (parallell förflyttning av kurvan).
- Hur mycket [RATE] trimmern skall påverka kurvan och åt vilket håll kan ställas in.
- Inom vilket område [Range] trimmen skall verka.
Om värdet sätts litet verkar bara trimmern runt mittläget.

Throttle limiter function (begränsning av trottelslag)

Med funktionen kan trottels utslag begränsas.

*Ett manöverdon kan väljas som ändrar begränsningen under flygning.

[Inställning av "Throttle limiter"]

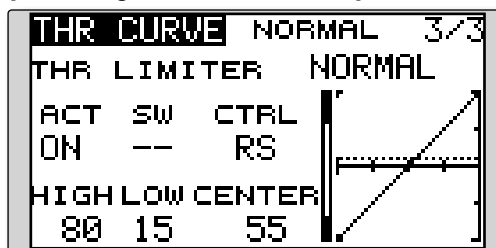

Inställning

*Funktionen återfinns under 3:e sidan i "THR CURVE".

•Aktivering av funktionen.

1. Flytta markören till "ACT" och tryck på "RTN" knappen.
2. Välj "ACT" genom att scrolla.

*Inställningen blinkar.

INH: Inhibit (avstängd)

ACT: Aktiverad

3. Välj inställning genom att trycka på "RTN" knappen.

•ON/OFF manöverdon

1. Flytta markören till "SW" och tryck på "RTN" knappen.
2. Fönstret för val av manöverdon visas. Välj och tryck på "RTN" knappen.

•"High side" begränsning

1. Välj "HIGH" och tryck på "RTN" knappen.
2. Ställ in begränsningen genom att scrolla.
*En visare framträder till vänster om grafen.
3. Tryck på "RTN" knappen för att återgå till markörförflyttning.

•"Low side" begränsning

1. Välj "LOW" och tryck på "RTN" knappen.
2. Ställ in begränsningen genom att scrolla.
*En visare framträder till vänster om grafen.
3. Tryck på "RTN" knappen för att återgå till markörförflyttning.

•Val av manöverdon för kontroll av limiterns arbetsområde.

1. Flytta markören till "CTRL" och tryck på "RTN" knappen.
2. Fönstret för val av manöverdon visas. Välj och tryck på "RTN" knappen.

*Limiterns arbetsområde visas med en streckad linje.

*Om manöverdonet som valts är NULL (--), fungerar inte limitern.

•Ändring av manöverdonets mittläge

1. Flytta markören till "CENTER" och tryck på "RTN" knappen under en sekund. Inställningen ändras från "INH" till ett värde.
2. När värdet ändras, kan manöverdonets neutraläge ändras.

*Med "CENTER" INH, blir neutraläget mellan "LOW" och "HIGH".

*När "CENTER" ändras från "INH" till värde, blir neutraläget mellan "LOW" och "HIGH".

*Värdet för "CENTER" kan ställas in mellan "LOW" och "HIGH".

THR HOLD

Med funktionen ställs trottels läge under auto-rotation in. Trottelservots hastighet kan ställas in. (Speed)

OBS: I fabriksinställningen finns ingen omkopplare anvisad för funktionen. Innan inställning av värden sker rekommenderar vi att en omkopplare väljs.

Använd funktionen "CONDITION" i "Model" menyn.

- Välj [THR HOLD] i "Model" menyn och tryck på "RTN" knappen för att kalla fram fönstret nedan.

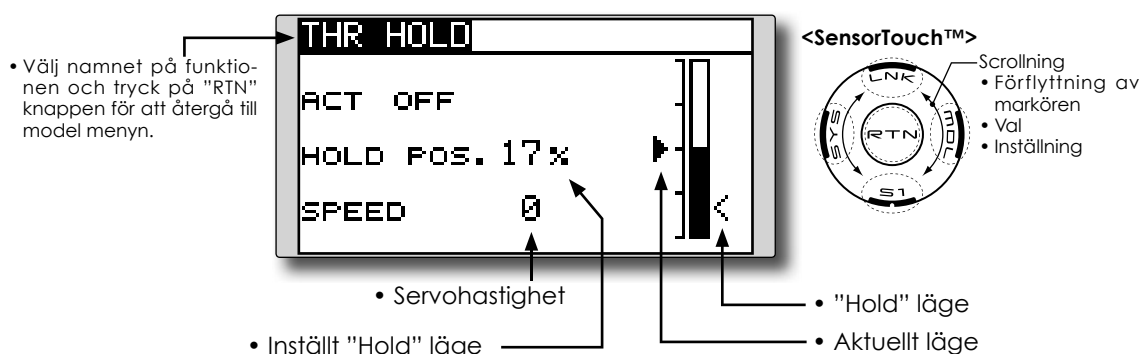

Inställning

• Val av omkopplare för "HOLD"

Använd funktionen [CONDITION] i "Model" menyn för att välja omkopplare.

Exempel: SG

• Inställning av trottelläget för "HOLD"

Flytta markören till värdet för [HOLD POS.] och tryck på "RTN" knappen.

Ställ in önskat värde genom att scrolla.

Startvärde: 17%

Inställningsområde: 0%~50%

*Ställ in så att förgasaren stänger helt.

*För att återfå startvärdet, håll "RTN" knappen intryckt under en sekund.

Tryck på "RTN" knappen för att återgå till markörförflyttning.

• Inställning av servohastighet

Flytta markören till värdet för [SPEED] och tryck på "RTN" knappen.

Ställ in önskat värde genom att scrolla.

Startvärde: 0

Inställningsområde: 0~27 (maximal fördröjning)

*För att återfå startvärdet, håll "RTN" knappen intryckt under en sekund.

Tryck på "RTN" knappen för att återgå till markörförflyttning.

Handhavande

OBS:

När motorn inför flygning skall startas, starta alltid med normalkurvan ("Idle Up" omkopplaren i läge "OFF") och ha trottelspaken i tomgångsläget.

SWASH MIX

Funktionen korrigerar för hur swashplattans rörelse i ett plan påverkar rörelsen i ett annat plan. Kan ställas in individuellt för alla flygmoder.

Inställningar kan göras oberoende av varandra med kurvor för skevroder, höjdroder och pitch.

- Välj [SWASH MIX] i "Model" menyn och tryck på "RTN" knappen för att kalla fram fönstret nedan.

Aktuell flygmod

SWASH MIX	NORMAL	1/2
EDIT		
NORMAL	RATE1	RATE2
AIL→ELE	+0%	+0%
ELE→AIL	+0%	+0%
FIT→AIL	+0%	+0%
FIT→ELE	+0%	+0%

<SensorTouch™>

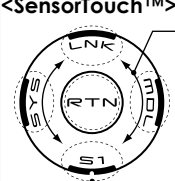

- Scrollning
- Förflyttning av markören
- Val
- Inställning

• Till nästa sida

- Välj namnet på funktionen och tryck på "RTN" knappen för att återgå till model menyn.

- Val av flygmod

Inställning

• Aktivering av mixningen

Flytta markören till [ACT] inställningen och tryck på "RTN" knappen.

Välj mod genom att scrolla.

*Vald mod blinkar.

Tryck på "RTN" knappen för att aktivera mixningen ("ON" visas).

[Val av omkopplare]

Om [--] är valt, styrs mixningen av vald flygmod.

Om omkopplare ska väljas för [ON]/[OFF], flytta markören till [SW] inställningen och tryck på "RTN" knappen. Välj omkopplare och dess till-läge.

*För en mer detaljerad beskrivning av hur omkopplare väljs och i vilket läge de skall vara till eller från, se sidan 131 i slutet på bruksanvisningen.

• Inställning av mixvärde

Flytta markören till önskat mixvärde [RATE1] eller [RATE2] och tryck på "RTN" knappen.

Ställ in önskat värde genom att scrolla.

Startvärde: 0%

Inställningsområde: -100~+100%

*För att återfå startvärdet, håll "RTN" knappen intryckt under en sekund.

Tryck på "RTN" knappen för att återgå till markörförflyttning.

Exempel på användning

- Som ett exempel, använd "swash mixing" för att korrigera oönskade tendenser i rollplanet.

Slå på mixningen [AIL → ELE] [ACT] till "ON".

Om nosen pekar uppåt i högerroll: När [RATE2] sidan ges ett negativt värde, mixas dykroder in när höger skevroder ges. Ställ in önskat värde.

Vid vänsterroll, ställ in [RATE1].

SWASH MIX	ACT	SW	TRIM
	INH	--	OFF
AIL→ELE	INH	--	OFF
ELE→AIL	INH	--	OFF
FIT→AIL	INH	--	
FIT→ELE	INH	--	

• Inställning av "Trim" mod

För att ändra [TRIM] mod, flytta markören till [TRIM] inställningen och tryck på "RTN" knappen.

Välj "ON/OFF" genom att scrolla.

*Vald inställning blinkar.

Tryck på "RTN" knappen och återgå till markörförflyttning.

*Om masterkanalens trim skall påverka mixningen, välj [ON], annars [OFF].

THROTTLE MIX

Med denna funktion kan belastningen på motorn vid stora utslag på swashplattan korrigeras med trotteln. Ändrad belastning på motorn vid piruetter finns också korrigering för.

- Välj [THROTTLE MIX] i "Model" menyn och tryck på "RTN" knappen för att kalla fram fönstret nedan.

- Välj namnet på funktionen och tryck på "RTN" knappen för att återgå till model menyn.

- Val av flygmod

Aktuell flygmod

THR MIX	NORMAL	1/2
EDIT		
NORMAL	RATE1	RATE2
AIL→THR	+0%	+0%
ELE→THR	+0%	+0%
RUD→THR	+0%	+0%

<SensorTouch™>

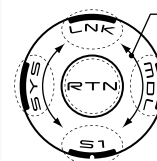

- Scrollning
- Förflyttning av markören
- Val
- Inställning

• Till nästa sida

THR MIX			2/2
	ACT	SW	MODE
AIL→THR	INH	--	CTRM
ELE→THR	INH	--	CTRM
RUD→THR	INH	--	CTRM

Inställning

• Aktivering av mixningen

Flytta markören till [ACT] inställningen och tryck på "RTN" knappen.

Välj mod genom att scrolla.

*Vald mod blinkar.

Tryck på "RTN" knappen för att aktivera mixningen ("ON" visas).

[Val av omkopplare]

Om [--] är valt, styrs mixningen av vald flygmod.

Om omkopplare ska väljas för [ON]/[OFF], flytta markören till [SW] inställningen och tryck på "RTN" knappen. Välj omkopplare och dess till-läge.

*För en mer detaljerad beskrivning av hur omkopplare väljs och i vilket läge de skall vara till eller från, se sidan 131 i slutet på bruksanvisningen.

• Inställning av mixvärde

Flytta markören till önskat mixvärde [RATE1] eller [RATE2] och tryck på "RTN" knappen.

Ställ in önskat värde genom att scrolla.

Startvärde: 0%

Inställningsområde: -100~+100%

*För att återfå startvärdet, håll "RTN" knappen intryckt under en sekund.

Tryck på "RTN" knappen för att återgå till markörförflyttning.

• Inställning av arbetsmod

Flytta markören till [MODE] inställningen och tryck på "RTN" knappen.

Välj arbetsmod genom att scrolla.

*Vald mod blinkar.

CTRM mod: Korrektioner bara runt hovringsläget.

LIN. mod: Korrektioner längs hela kurvan.

Tryck på "RTN" knappen för att återgå till markörförflyttning.

Exempel på användning

- Vid stora utslag på skevroder belastas motorn som då kan gå ner i varv. Med korrektionen kan ökad trotteln mixas in från skevroderfunktionen. Mixningen kan ställas in oberoende för vänster resp. höger skevroderutslag. ("Rate1" resp. "Rate2")

PIT to RUD mixning (Revolution mixing)

Mixningen används när vridmomentförändringar orsakade av pitchförändringar och gaspådrag skall korrigeras med sidroderutslag (stjärtrotor). Ställ in så att modellen inte vrider sig när trottelspaken manövreras.

OBS: Om moderna gyron av typen GY eller "Heading Hold" används, skall *inte* denna funktion användas. Korrigeringen görs av gyrot. Om mixningen används till dessa typer av gyron i "AVCS" mod får gyrona felaktiga insignaler och fungerar sämre.

- Välj [PIT to RUD] i "Model" menyn och tryck på "RTN" knappen för att kalla fram fönstret nedan.

- Välj namnet på funktionen och tryck på "RTN" knappen för att återgå till model menyn.

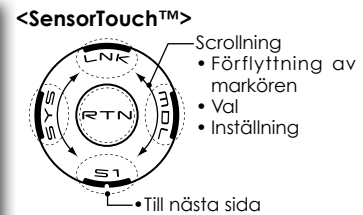
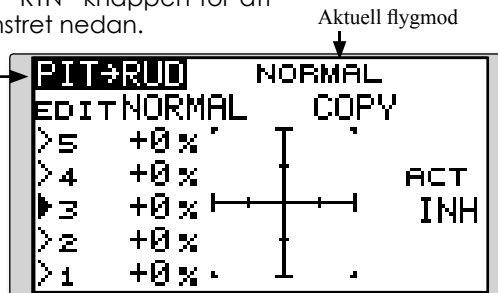

Inställning

• Aktivering av mixningen

Flytta markören till [ACT] inställningen och tryck på "RTN" knappen.

Välj mod genom att scrolla.

*Vald mod blinkar.

Tryck på "RTN" knappen för att aktivera mixningen ("ON" visas).

• Inställning av 5-punkters kurva

[Värde i punkt]

1. Flytta markören till värdet för önskad punkt och tryck på "RTN" knappen.

Ställ in önskat värde genom att scrolla.

Startvärden: P1~P5: 0%

Inställningsområde: -100%~+100%

*För att återfå startvärdet, håll "RTN" knappen intryckt under en sekund.

Tryck på "RTN" knappen för att återgå till markörförflyttning.

2. Upprepa ovanstående procedur för övriga punkter.

• Kopiering av "PIT to RUD" kurva mellan flygmoder

Flytta markören till [COPY] och tryck på "RTN" knappen. Välj till vilken flygmod kopiering skall ske genom att scrolla och tryck på "RTN" knappen. Välj [YES] och tryck på "RTN" knappen.

Mixkurva i flygmod "Normal"

Börja med små värden på mixkurvan.

För en medurs roterande huvudrotor och pitchen manövreras på plussidan, ställ in mixningen för medurs rotation. Ställ först in hovringsläget och sedan neutralläget.

1. Inställning mellan start och hovringsläge

Upprepa start till hovringsläge och åter till landning med konstant fart och i lugn takt. Justera mixningen så att modellen inte roterar när trottelspaken manövreras.

2. Inställning från hovringsläge till stigning och sjunka åter till hovringsläge

Upprepa manövern att stiga med konstant hastighet från hovringsläget och sedan sjunka med konstant hastighet. Justera mixningen så att modellen inte roterar när trottelspaken manövreras.

Mixkurva i flygmod "Idle Up"

Ställ in mixningen så att modellen flyger rakt fram vid hög fart framåt. Ställ in för varje flygmod.

GYRO mixning

Med denna funktion kan gyrots känslighet och arbetsmod ("Normal/AVCS") ställas om separat för varje flygmod.

Gyrots inställningar kan följa vald flygmod eller växlas med omkopplare (5 känsligheter).

*Kompatibelt med det 3-axliga gyrot (CGY750).

OBS: När funktionerna [Gyro2]/[Gyro3] används, tilldela [Gyro2]/[Gyro3] till någon ledig kanal i "FUNCTION" fönstret.

Välj alltid [--] för både (CTRL) och (Trim) i [Gyro] funktionen i "FUNCTION" i "Linkage" menyn.

- Välj [GYRO] i "Model" menyn och tryck på "RTN" knappen för att kalla fram fönstret nedan.

• Välj namnet på funktionen och tryck på "RTN" knappen för att återgå till model menyn.

• Växla flygläge som ställs in genom att trycka på "S1" knappen
*När gyrokänsligheten är inställd att växlas med omkopplare, visas inte flygmoden.

• Typ av gyro: [GY]/[NORM]

<SensorTouch™>

• Känslighetsvärdet kan ändras genom att välja en annan siffra.
*När alla gyron är inställda för att växla känsligheten med flygmod, visas inte denna position.

• När någon av "RUD/AIL/ELE" väljs, framträder ett fönster för en mer detaljerad inställning av gyrot.

• Flygmod som ställs in

• Växla känslighet med omkopplare /flygmod

• ON: Startvärde

• Gyrokänslighet

• Manöverdon och värden för fininställning

• Val av gyromod: [AVCS]/[NORM]

GYRO		ACTIVE#1	
EDIT	NORMAL	#	1
GY	RUD	AVCS	80% < 80%>
GY2	AIL	AVCS	50% < 50%>
GY3	ELE	AVCS	50% < 50%>

GYRO		NORMAL	
CONDITION		NORMAL	ON
TYPE	GY	AVCS	
RATE	80%	<	80%>
FINE TUNING	--	+0%	(+0%)

Inställning

• Val av gyrotyp

Flytta markören till [TYPE] inställningen och tryck på "RTN" knappen. Välj typ av gyro genom att scrolla.

[GY]: Om gyrot är ett Futaba GYA.

[NORM]: Om gyrot är av annan typ än Futaba GYA.

Tryck på "RTN" knappen för att byta gyrotyp och återgå till markörflyttning.

*Om gyrot som används är ett Futaba GYA och [GY] är inställt, används känslighetsvärdet både i AVCS och NORM mode.

• Val av arbetsmod för gyrot (GYA gyro)

Flytta markören till inställningen av arbetsmod och tryck på "RTN" knappen. Välj arbetsmod genom att scrolla.

[AVCS]: AVCS mod

[NORM]: Normal mod

Tryck på "RTN" knappen och återgå till markörflyttning.

• Inställning av känslighet

Flytta markören till känslighetsvärdet och tryck på "RTN" knappen. Välj känslighet genom att scrolla.

Startvärde: 80%

Inställningsområde: 0~100%

*För att återfå startvärdet, håll "RTN" knappen intryckt under en sekund.

Tryck på "RTN" knappen för att återgå till markörflyttning.

• Fininställning

Flytta markören till [--] inställningen och tryck på "RTN" knappen. Välj manöverdon.

*För en mer detaljerad beskrivning av hur omkopplare väljs och i vilket läge de skall vara till eller från, se sidan 131 i slutet på bruksanvisningen.

Flytta markören till trimvärdet och tryck på "RTN" knappen.

Ställ in önskat trimvärde genom att scrolla.

Startvärde: 0%

Inställningsområde: -20~+20%

*För att återfå startvärdet, håll "RTN" knappen intryckt under en sekund.

Tryck på "RTN" knappen för att återgå till markörflyttning.

GOVERNOR mixning

Om en Futaba GV-1/GY701/CGY750 governor används, kan man med denna funktion ställa in rotorns varvtal. Varvtalet kan ändras för varje flygmod.

*Anslut guvernorns kanal för varvtalsinställning till CH7 (fabriksinställning)

- Välj [GOVERNOR] i "Model" menyn och tryck på "RTN" knappen för att kalla fram fönstret nedan.

• Inställning för flygmod

Aktuell flygmod

- Flygmod/omkopplare

- Välj namnet på funktionen och tryck på "RTN" knappen för att återgå till model menyn.

- Val av enhet för visning: [%]/[rpm]

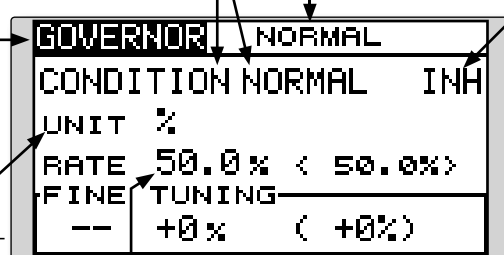

<SensorTouch™>

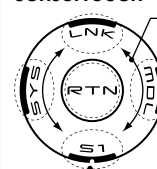

- Scrolling
- Förflyttning av markören
- Val
- Inställning

• Till nästa sida

- Manöverdon och värden för fininställning
- Inställning av varvtal

Inställning

• Aktivering av mixningen

Flytta markören till [INH] inställningen och tryck på "RTN" knappen.

Välj mod genom att scrolla.

*Vald mod blinkar.

Tryck på "RTN" knappen för att aktivera mixningen. ("ON" visas.)

• Inställning av varvtal (RPM)

Flytta markören till [RATE] värdet och tryck på "RTN" knappen.

Ställ in varvtalet genom att scrolla.

Startvärde: 50% (1500rpm)

Inställningsområde: OFF, 0~110% (OFF, 1000~2100rpm)

*För att återfå startvärdet, håll "RTN" knappen intryckt under en sekund.

Tryck på "RTN" knappen för att återgå till markörförflyttning.

• Val av enhet för visning av varvtal

Flytta markören till [UNIT] inställningen och tryck på "RTN" knappen.

Välj enhet genom att scrolla.

Tryck på "RTN" knappen för att återgå till markörförflyttning.

• Val av display mod

*När [rpm] mod är vald enligt ovan, kan fönstrets utseende förändras.

2000: 2000rpm mode (GV-1)

2500: 2500rpm mode (GY701/CGY750)

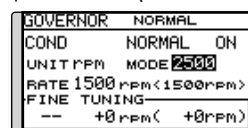

* I 2500rpm mod och 2000rpm mod visas varvtal högre än 50.0% (=1500rpm) på olika sätt. Vid varvtal mindre än 50%, visas varvtalet lika i båda moderna.

* I 2500rpm mod, 100.0%=2500rpm. Maxvärdet som kan visas är 110.0%=2700rpm.

* I 2000rpm mod, 100.0%=2000rpm. Maxvärdet som kan visas är 110.0%=2100rpm.

* Det är ingen skillnad på vad sändaren ger ifrån sig i de båda moderna. Kalibrering måste ske i governorn.

*När funktionen ställs in till ON/OFF i fönstret, initialiseras governorns rpm-kanal med avseende på "end point" och begränsningar.

När växling från "INH" till "ACT" (ON), initialiseras servoutslaget till 100 och begränsningen till 155.

När funktionen ställs in till "INH" i alla flyglägen, initialiseras servoutslaget till 100 och begränsningen till 135.

● Fininställning

Flytta markören till [--] inställningen och tryck på "RTN" knappen. Välj manöverdon.

*För en mer detaljerad beskrivning av hur omkopplare väljs och i vilket läge de skall vara till eller från, se sidan 131 i slutet på bruksanvisningen.

Flytta markören till [FINE TUNING] värdet och tryck på "RTN" knappen.

Ställ in önskat värde genom att scrolla.

Startvärde: 0% (0 rpm)

Inställningsområde: -20~+20% (-200~+200rpm)

*För att återfå startvärdet, håll "RTN" knappen intryckt under en sekund.

Tryck på "RTN" knappen för att återgå till markörförflyttning.

Med timerfunktionen kan olika tider mätas t ex motortid, tider för tävlingar mm. Två av varandra oberoende tidur finns att tillgå. Tiduren lagras tillsammans med modelldata och ställs in samtidigt som en modell väljs.

Start och stopp av tiduren kan skötas av valfri omkopplare eller spak. Läget för till eller från på omkopplare eller spak kan väljas fritt. Varje tidur kan räkna upp till 59 minuter och 59 sekunder eller 59 timmar och 59 minuter i "HOUR" mod.

Varje tidur kan ställas in för att antingen räkna upp (UP mod) eller ner (DOWN mod)

När tiduret når en inställd sluttid hörs en signal. Vid nedräkning ljuder ett kort pip de sista tjugo sekunderna och under de sista tio sekunderna ett dubbelpip. När inställd sluttid nås hörs en lång signal och tiduret fortsätter att räkna men med ett - tecken framför tiden. Vid uppräknande tidur hörs också pip den sista tjugo och tio sekunderna och tiduret fortsätter att räkna tills det stängs av.

Timern kan också ställas in för att avge ett pip för varje minut som passerar.

"HOUR" moden är praktisk när t ex serviceintervaller för en motor skall registreras eller för andra mätningar över längre perioder.

*I "HOUR" mod, visas "xx (timmar): xx (minuter)" i fönstret. Sekunder visas inte.

*I "HOUR" mod, blinkar tecknet ":" under mätning.

*I "HOUR" mod är larmet avstängt.

- Välj ST1 eller ST2 i startfönstret och tryck på "RTN" knappen för att kall fram inställningsfönstret nedan.

- Välj namnet på funktionen och tryck på "RTN" knappen för att återgå till startfönstret.

TIMER

ST1 02:30.0 RESET

MODE DOWN START SA

ALARM 02:30 ↓ STOP SB

MEMORY OFF RESET SC

<SensorTouch™>



- Scrollning
- Förflyttning av markören
- Val
- Inställning

Inställning av "TIMER" funktionen

• Upp- eller ner-räknande

Flytta markören till [MODE] inställningen och tryck på "RTN" knappen.

Välj mod genom att scrolla och tryck på "RTN" knappen.

[UP]: Uppräknande

[DOWN]: Nerräknande

[HOUR]: Timmod

• Inställning av tid

Flytta markören till [ALARM] tiden och tryck på "RTN" knappen.

Välj tid genom att scrolla.

[00]:[00]:[min]:[sek]

Tryck på "RTN" knappen för att återgå till markörförflyttning.

• Val av omkopplare

Flytta markören till [-] för "START" eller "RESET" och tryck på "RTN" knappen.

Välj manöverdon och till-läge genom att scrolla.

*För en mer detaljerad beskrivning av hur omkopplare väljs och i vilket läge de skall vara till eller från, se sidan 131 i slutet på bruksanvisningen.

[START]: Omkopplare för start

[STOP]: Omkopplare för stopp

[RESET]: Omkopplare för återställning

• Minne

Flytta markören till [MEMORY] inställningen och tryck på "RTN" knappen.

Välj mod genom att scrolla och tryck på "RTN" knappen.

[OFF]: Minnesfunktionen frånslagen

[ON]: Timern för aktuell modell nollställs inte vid byte av modell eller avstängning av sändaren.

• Minutlarm från timern

Ändra inställning med "↑" eller "↓" knappen.

"↑": Ett larm varje minut sedan start av timern (normal inställning)

"↓": Ett larm för varje minut som återstår till inställd tid.

Handhavande av timern

- Timer ST1 och ST2 startas och stoppas med en omkopplare.
- För att återställa en timer, använd en omkopplare eller flytta markören till "RESET" i timerfönstret och tryck på "RTN" knappen.
- Timer ST1 och ST2 kan också startas/stoppas genom att flytta markören till tidvisningen i startfönstret och tryck på "RTN" knappen.
- Timer ST1 och ST2 kan också återställas genom att flytta markören till tidvisningen i startfönstret och hålla "RTN" knappen intryckt under en sekund.

Metod för val av omkopplare/manöverdon

De många olika funktionerna som finns i T8FGS kan väljas med omkopplare. Metoden för att välja omkopplare (även när spakar, trimrar eller rattar

används som omkopplare) är densamma i alla funktioner.

Val av omkopplare

När knappen för val av omkopplare aktiveras i t ex ett fönster för inställning av mixning, visas fönstret nedan.

(Exempel på fönster för val av omkopplare)

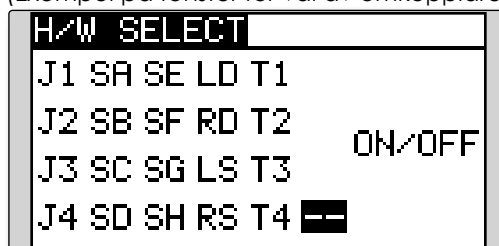

Val av manöverdon

1. Flytta markören till det manöverdon som skall väljas och tryck på "RTN" knappen.
*Vald omkopplare blinkar.
2. För att återgå till föregående fönster, flytta markören till [H/W SELECT] i fönstrets översta del och tryck på "RTN" knappen.
Eller, flytta markören till [ON/OFF] och kalla upp fönstret för inställning av omkopplarens till/från-läge.

Omkopplare vald

Om en omkopplare väljs, visas också en inställning av dess till/från läge.

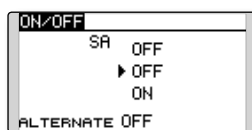

- *Till/från läget på omkopplarens olika lägen visas.
1. För att ändra på inställningen, flytta markören (inverterad text) till önskat läge och tryck på "RTN" knappen. Växla inställningen genom att scrolla.
*ON/OFF blinkar.
 3. När "RTN" knappen aktiveras växlar inställningen för "ON/OFF". (Tryck på "S1" knappen för att avbryta.)
 4. För att återgå till föregående fönster, flytta markören till [ON/OFF] i fönstrets översta del och tryck på "RTN" knappen.

Spak, trimmer eller ratt vald

Om en spak, trimmer eller ratt väljs som omkopplare, kan två moder användas:

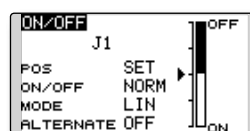

1. När mod skall ändras, flytta markören till [MODE] och tryck på "RTN" knappen. Välj mod genom att scrolla och tryck på "RTN" knappen.
• Mode: [LIN]/[SYM]

*Inställning av "ON/OFF" punkten beskrivs på nästa sida.

Inställning av "Alternate mode"

- ALTERNATE mod: [OFF]/[ON]
1. Flytta markören till [ALTERNATE] och tryck på "RTN" knappen.
 2. Byt mod genom att scrolla.
*Vald mod blinkar.
 3. Tryck på "RTN" knappen. (Tryck på "S1" knappen för att avbryta.)
 4. För att återgå till föregående fönster, flytta markören till "ON/OFF" i fönstrets översta del och tryck på "RTN" knappen.

Funktionsmoder

De funktionsmoder som kan väljas när spak, trimmer eller ratt valts beskrivs nedan.

Linear mode [LIN]

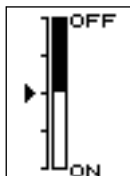

Denna inställning ställer en funktion till/från baserad på inställd punkt.

Symmetrical mode [SYM]

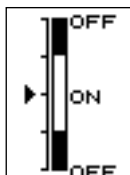

Höger och vänster (upp eller ner) fungerar symmetriskt runt neutralläget. Som exempel kan D/R aktiveras med samma höger/vänster läge på skevroderspaken.

Växling av "ON/OFF" punkten

"ON/OFF" punkten kan växlas. "ON/OFF" punkten kan placeras valfritt.

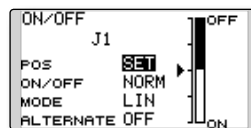

- Svart område: "OFF"
- Vitt område: "ON"

Inställning

1. Flytta först markören till [POS] inställningen.
2. Flytta spak, trimmer eller ratt till önska läge och tryck på "RTN" knappen. Punkten är registrerad.
3. För att återgå till föregående fönster, flytta markören till [ON/OFF] i fönstrets översta del och tryck på "RTN" knappen.

Logisk omkopplare (bara för val av flygmod)

Funktionen medger att en flygmod bara aktiveras vid rätt läge av två omkopplare.

Logisk mod

AND: När båda omkopplarna är i sina tillläge: Flygmoden aktiverad.

OR: När någon av omkopplarna är i sitt tillläge: Flygmoden aktiverad.

EOR: När omkopplarna är i olika lägen: Flygmoden aktiverad.

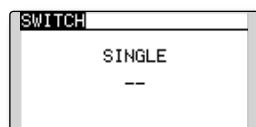

Val av omkopplarmod

1. Flytta markören till [SINGLE] inställningen och tryck på "RTN" knappen.

2. Välj [LOGIC] genom att scrolla.

*[LOGIC] blinkar.

3. Tryck på "RTN" knappen för att välja.

(Inställningsfönster för omkopplarmod)

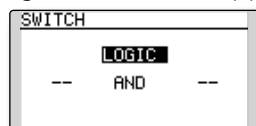

Val av logisk mod

1. Flytta markören till [LOGIC] och tryck på "RTN" knappen.

2. Välj mod genom att scrolla.

*Vald mod blinkar.

3. Tryck på "RTN" knappen för att ändra.

Val av omkopplare

1. Välj vänster och höger omkopplare. (Val av omkopplare, se sid 131.)

För att återgå till föregående fönster, flytta markören till [SWITCH] i fönstrets översta del och tryck på "RTN" knappen.